



에스 시리즈

제품 카탈로그 2022

직선 자동 용접기 LINEARWELD XP



콘텐츠	2
개요	4
제너레이션 넥스트	6
대시보드 모니터링	8
간단한 설정	10
고급 스토어	12
고급 조정	14
원격 접속	16
리니어월드 XP	18
XP - 용접	20
XP - 혜택	22
XP - 기술 사양	28
XP - 아이템	30
노트	44

법적 고지

발행자:

Schnelldorfer Maschinenbau GmbH
 Kappelweg 6
 91625 슈넬도르프
 독일

전화 + 49 (0) 7950 9889-0
 팩스 + 49 (0) 7950 9889-29

info@schnelldorfer-maschinenbau.de
 www.schnelldorfer-maschinenbau.de

문서 이름:

제품 카탈로그 2022 - 세로 솔기 용접기 - LINEARWELD XP V1.1 EN

저작권:

© Schnelldorfer Maschinenbau GmbH

이 문서의 전달 및 복제와 그 내용의 사용 또는 공개는 명시적으로 허가되지 않은 경우 금지됩니다. 위반 또는 침해 시 손해에 대한 책임이 발생합니다. 특허 허여 또는 실용 신안 또는 디자인 특허의 등록으로 인해 생성된 모든 권리는 보호됩니다.

선형용접경험치

선형용접크

선형용접특대외부

선형용접XLS외부

선형용접엑스

선형용접특대이넥스

선형용접XLS이넥스

항공우주 및 벨로 산업

항공우주 및 벨로 산업

팽창조인트 산업

팽창조인트 산업

자동차 산업

자동차 산업

자동차 산업

탱크 및 장비 제조

굴뚝 시스템

탱크 및 장비 제조

탱크 및 장비 제조

식품 기술

식품기술 및 주방용품 제조업체

식품 기술

HAVC 산업

HAVC 산업

HAVC 산업

기계 및 하우징의 구성

선박 건조

기계 및 하우징의 구성

선박 건조

굴뚝 시스템

선박 건조

덕트

덕트

 00,15mm - 00,80mm

 00,20mm - 03,00mm

 00,50mm - 15,00mm

 00,50mm - 15,00mm

 250mm~1000mm

 200mm~1600mm

 600mm - 4100mm

 1600mm - 4100mm

 15mm - 1050mm*

 25mm - 1050mm*

 80mm - 1100mm*

 145mm - 5190mm

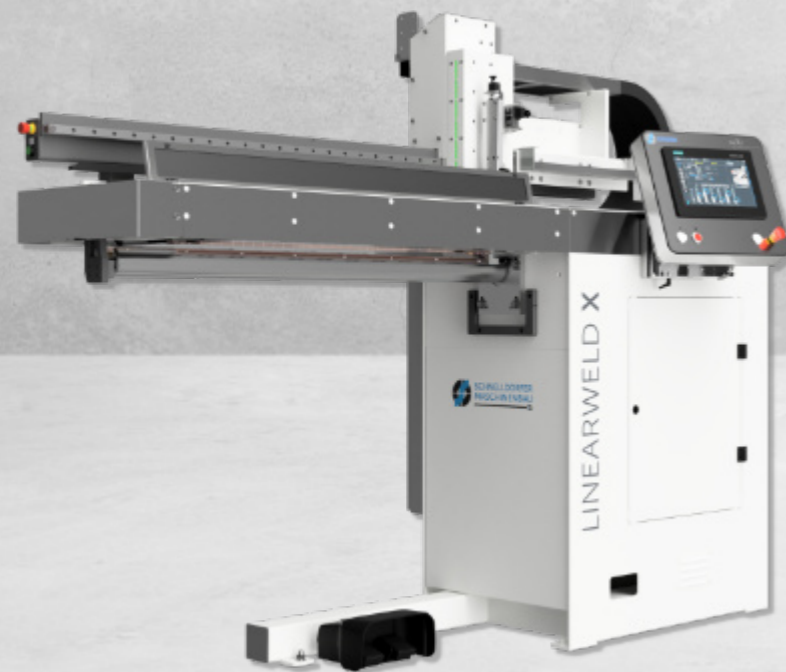

* 표준 기계 본체, 고조파 요소로 더 큰 직경 가능(옵션)

용접 자동화를 혁신합니다

이제 21세기의 모든 가능성을 제공하고 준비시켜줄 완전히 새로운 기계 제어가 있습니다. 산업 4.0.

그만큼 다음 기계 제어는 독일에서 만든 솔기 용접 기계의 일부입니다. 지능형 I/O 센서 기술, 최첨단 기계 PLC 제어, 스마트하고 직관적인 휴먼 머신 인터페이스 및 완전한 IoT 연결로 생산이 다음 단계로 넘어갑니다!

 <p>산업 4.0</p> <ul style="list-style-type: none"> • 산업 4.0 준비가 된 • OPC-UA 연결 • 차량운전지수명 모니터링 • 원격 액세스 	 <p>능률</p> <ul style="list-style-type: none"> • 높은 감소 증가의 타임스 • AI 지원 시스템을 위한 더 빠른 시작 • 운영자에 대한 지침 이동을 	 <p>티피엠</p> <ul style="list-style-type: none"> • 끊임없이 애플리케이션에 업데이트 • 다운타임 경고 • 알림 메시지 연결됨 오피씨에이(OPC) 	 <p>훈련</p> <ul style="list-style-type: none"> • 직관적인 HMI 사용자 가이드 • 모든 기능 그래픽 버튼 시각화 큰 아이콘 • 지원 각각의 버튼 옆 	 <p>생산</p> <ul style="list-style-type: none"> • 품질 개선 자기 자신을 통해 시험 • 설정 도움 비디오를 보여줘
--	---	---	--	---



OPC UA

IO-Link

WiFi

USB



INDUSTRY 4.0



- 비디오 가이드 머신 제어
- 지능형 설정 제어
- 매개변수 지원
- 슬라이드 쇼 설정
- 시각화된 오류 메시지
- 대시보드 선택
- 앱 갤러리
- 산업 4.0 준비

더 빠르게 프로그램하세요 비생산적인 시간을 줄여보세요!

복잡한 프로세스를 단순화하고 직관적으로 사용할 수 있도록 만드는 것은 우리가 항상 기꺼이 직면하는 과제입니다!

우리는 이 새로운 제어 개념이 모든 기대를 뛰어넘고 운전자 경험을 완전히 새로운 영역으로 끌어올릴 것이라고 확신합니다.

심상
100 %

- 전체 시각화 프로세스를 갖춘 직관적 속삭기 기술 안내
- 매우 고품질의 외관 및 느낌



OEE 모니터링 앱 계산, 실시간

기능 바

영구 바

모션 보드

대시보드

메뉴바

상태 보드

상태 표시줄

더욱 효율적으로 생산하세요!

소프트웨어 번들인 'Simple Set Up'을 이용하면 생산 효율성을 엄청나게 높일 수 있습니다.

"일체형 흐름" 생산을 위해 개발되었으며 "티총계피생산적인 중"보조" 기능을 갖춘 이 기계는 작업자와 계획을 지원합니다.



성능
290%

- 더욱 향상된 PLC 제어 성능
- I/O 링크 - 지능형 센서
- 프로피넷

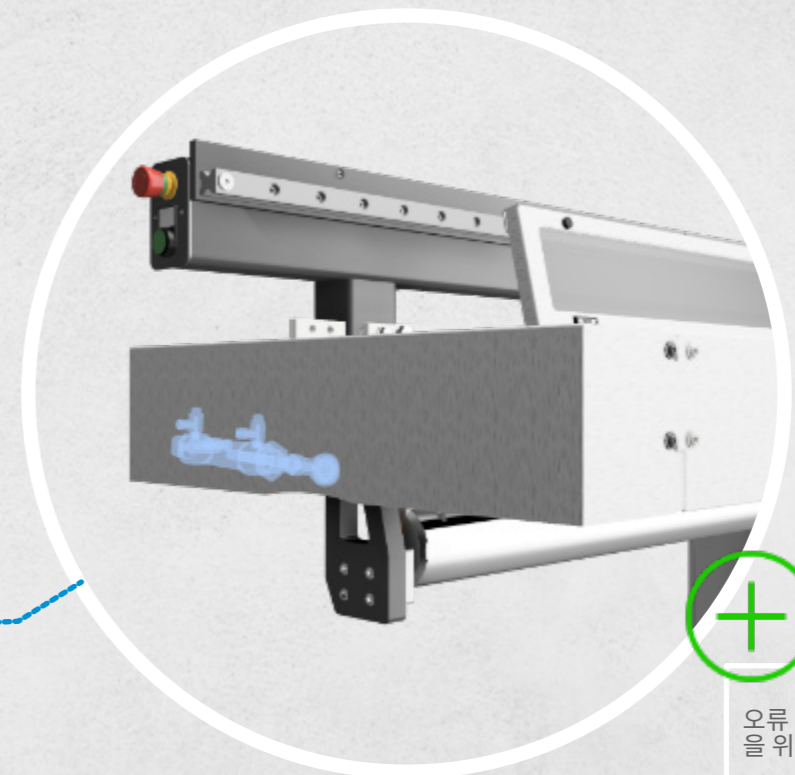

오류 및 경고 메시지는 빠르고 명확한 식별을 위해 시각적으로 지원됩니다.

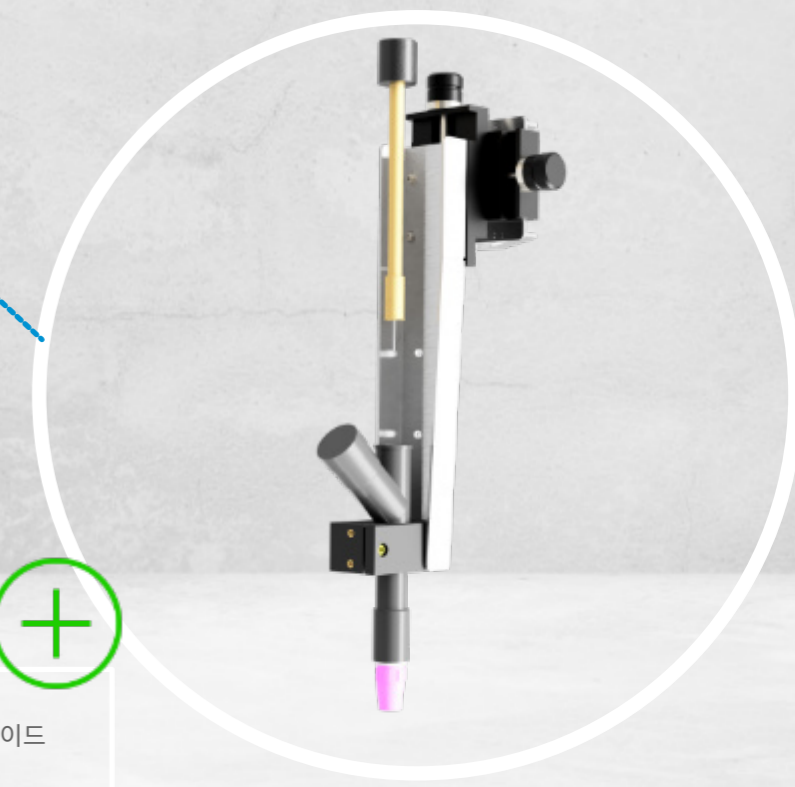

빠르고 안정적인 전환을 위해 슬라이드 쇼 비디오 지원 설정

최신 소식을 받아보세요!

최대한의 유연성으로 점점 더 작은 시리즈를 생산해야 하는 과제는 종종 바쁜 작업 공간과 시간적 압박으로 이어질 수 있습니다. 또한 이로 인해 오류 위험이 커집니다. 소프트웨어 번들인 ADVANCED STORE를 사용하면 주문 관리를 투명하게 만들어 이를 해결하기 위한 조치를 취할 수 있습니다. 이 옵션을 사용하면 생산을 제어하고 모든 생산 주문을 관리할 수 있습니다. 그 결과 루프에 머무르는 동안 오류와 지연을 피할 수 있습니다.

항상.



+ 다양한 재료와 두께에 대한 사전 설치된 매개변수 데이터베이스



데이터 저장소

400%

- 더 많은 저장 공간과 성능
- 새로운 제품 - 카탈로그 기
- 온라인/오프라인 비교 기



+ 데이터 코드 리더로 매개변수 업로드

품질을 향상시켜 보세요!

자동용접은 var 시스템 구성 요소의 하이테크 팀워크입니다. 이들이 완벽하게 함께 작동할 때에만 높은 경제적 효율성을 갖춘 뛰어난 용접 결과가 보장됩니다.

항상 세부적인 사항, 즉 구성 요소의 운반부터 아크 점화까지 다양합니다.

용접 공정에 참여하는 모든 모듈의 지능적이고 정밀한 상호 작용을 통해 용접 이음부의 일정하고 항상 재현 가능한 품질이 보장됩니다.



대시보드 기능의 주요 설정에 대한 직접 액세스

타당성 제어 기능은 항상 기계를 올바르게 설정하는 데 도움이 됩니다.





기능
33 %

- 더 많은 조정 가능성과 사용 가능한 매개변수
- 타당성 제어 기능
- 시뮬레이션 모드

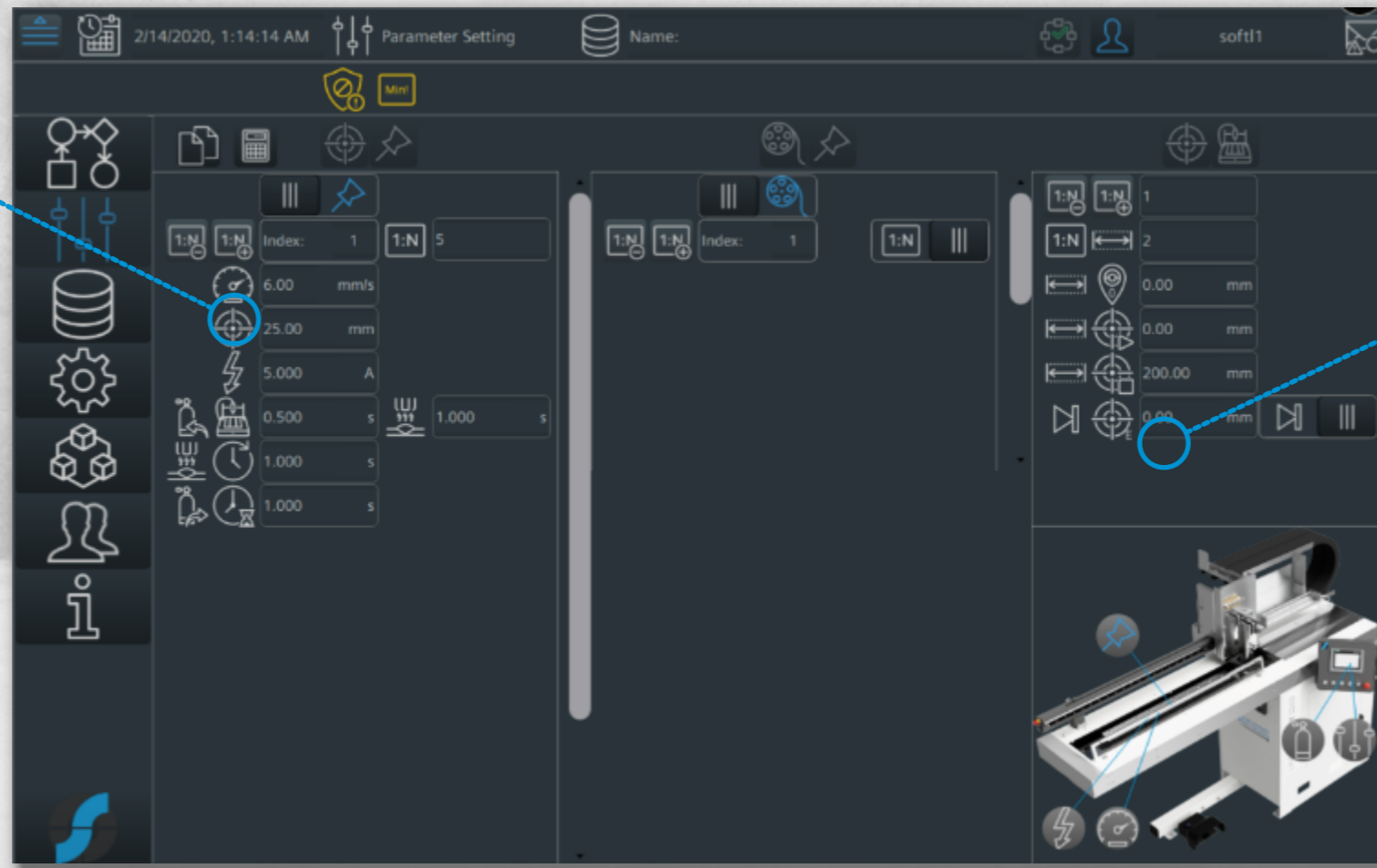

항상 생산 과정을 살펴보세요.

언제든지. 모든 곳에서.

소프트웨어 번들 - 원격 액세스를 사용하면 완전한 연결, 모니터링 및 분석이 가능합니다. 이런 방식으로 기계 및 생산 중단 시간을 피하고 최대한의 투명성을 확보할 수 있습니다.



산업 4.0

100 %

- 산업 4.0 준비
- OPC UA 서버 및 클라이언트 모드
- AI(인공지능 지능) 매개변수 제어



모바일 기기와 웹 기반 플랫폼에서 미러링된 HMI 화면

스마트 서버

OPC UA 연결 및 Sm@art 서버 기능



모든 센서 및 생산 데이터는 실시간으로 공유됩니다.

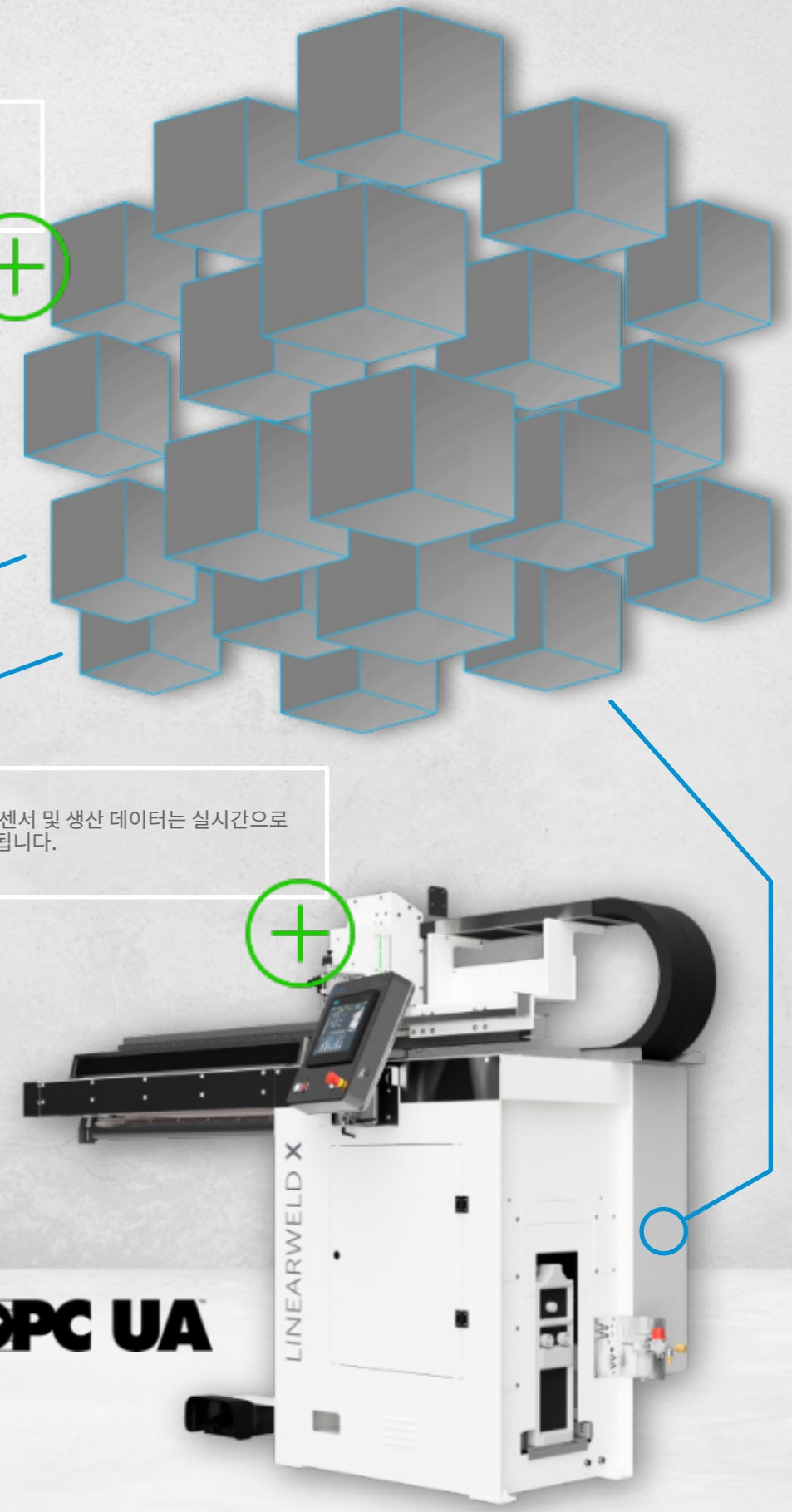

엑스기차피정밀성

고품질이고 생산적인 종방향 솔기 용접에는 다음을 사용해야 합니다. 진보적이고 우수한 기술. 이를 통해 우리는 시장에서의 지위를 보호하고 확장할 수 있습니다.

당사의 LINEARWELD XP 시리즈 종방향 솔기 용접기는 탁월한 기술을 제공합니다. 금속의 세로 이음매를 용접합니다.

그만큼 경험치 시리즈는 다음을 의미합니다. 최대 정밀도와 함께 가장 작은 파이프 직경. LINEARWELD XP는 독특한 기계 기술을 통해 비교할 수 없는 생산성.

LINEARWELD 기계 유형은 다음과 같은 특징이 있습니다. 최고의 품질, 간단한 조작, 빠른 속도.

250mm에서 1000mm까지 다양한 용접 길이로 제공되는 다양한 장비 변형이 가능한 고도로 모듈화된 시스템으로 빠른 적응이 가능합니다. 귀하의 개인적인 필요 사항에 따라.



	00,15mm - 00,80mm
	250mm~1000mm
	15mm - 1050mm*
	스테인리스 스틸 연강 탄소강 아연 도금강 알루미늄 티타늄 구리

+ 최고의 정밀도 완벽한 용접

- 인체공학적 디자인
- 변색이 없는 용접 이음매
- 작업물의 변형 없이 용접 가능
- 높은 재현성
- 정확한 토치 모션
- 최고 품질의 용접 결과
- 백킹 트랙을 위한 퀵 체인지 시스템
- 명확한 프로그램 관리를 갖춘 직관적인 사용자 인터페이스
- 고급 구성 요소



* 표준 기계 본체, 고조파 요소로 더 큰 직경 가능(옵션)

첫 번째 부분부터 완벽한 용접

특히 전문적인 디자인에 관심이 있다면 이는 제품의 품질을 향상시키는 데에도 도움이 됩니다.

귀하의 제품의 품질 수준이 향상되면 귀하의 이미지는 더 높은 가격을 정당화하고 시장에서의 기회를 향상시킵니다.



T 아래 얇은 금속 보상기: 0.2mm
소프트 플라즈마

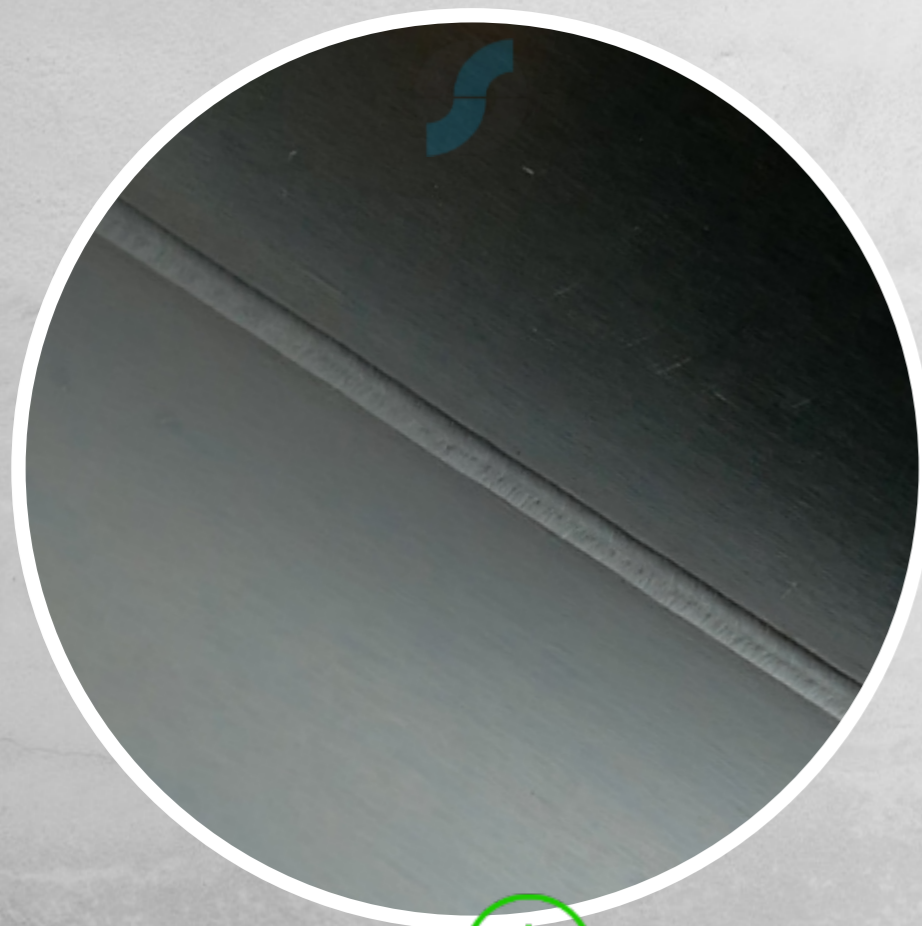

스테인리스 스틸 파이프
두께: 0.3mm
싸움



인코넬 튜브
두께: 0.15mm
싸움

용접 준비 완료!



용접부의 변형이 최소화됨



모든 일반적인 용접 공정 활용



다양한 제어 옵션



사용하기 쉽습니다



용접 속도 증가



전체 사이클 시간 단축

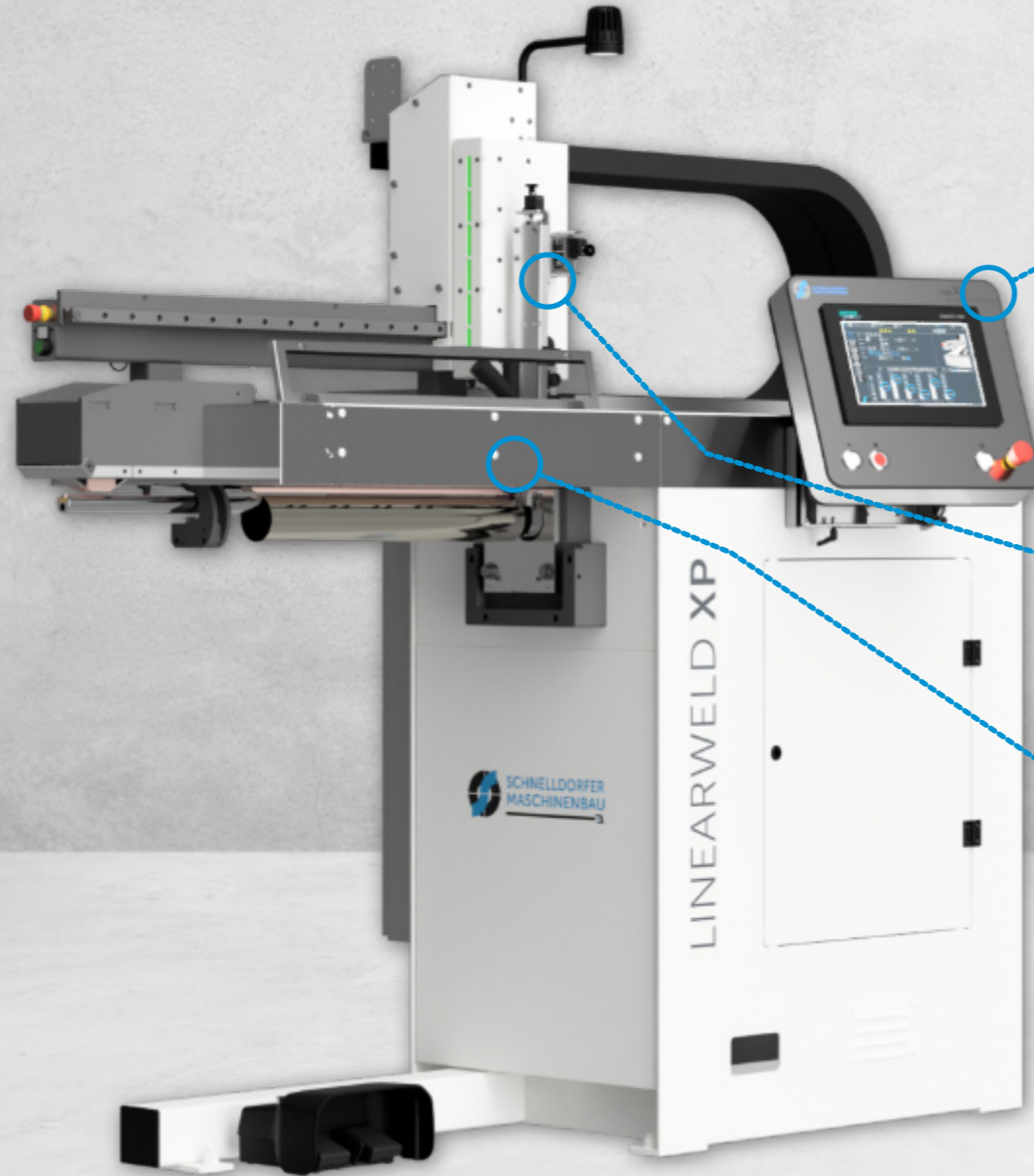

지멘스 통합 HMI
시중 최고의 용접 자동화 소프트웨어 탑재



Touch & Signal 소프트웨어 기능과 결합된 카운터를 갖춘 터치 지원으로 텡스텐 세팅이 100% 안정적이고 쉽습니다.

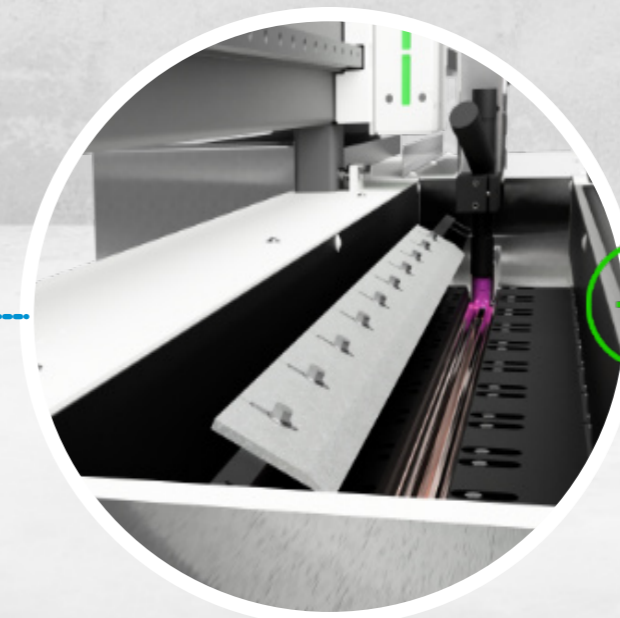

부품을 가장 빠르고 편안하게 삽입할 수 있는 고정밀 센터 스톱 및 사전 클램프 기

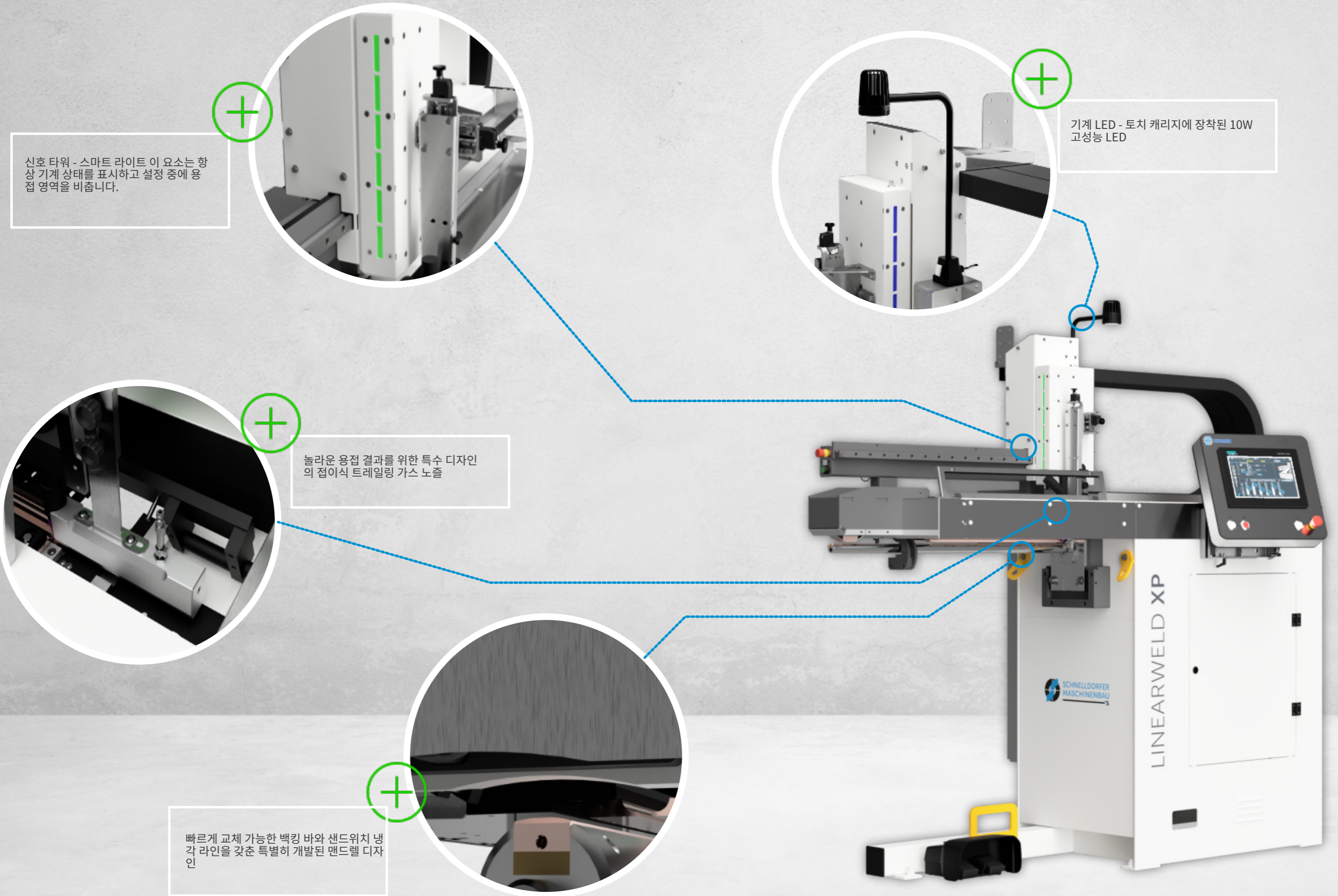

신호 타워 - 스마트 라이트 이 요소는 항상 기계 상태를 표시하고 설정 중에 용접 영역을 비춥니다.

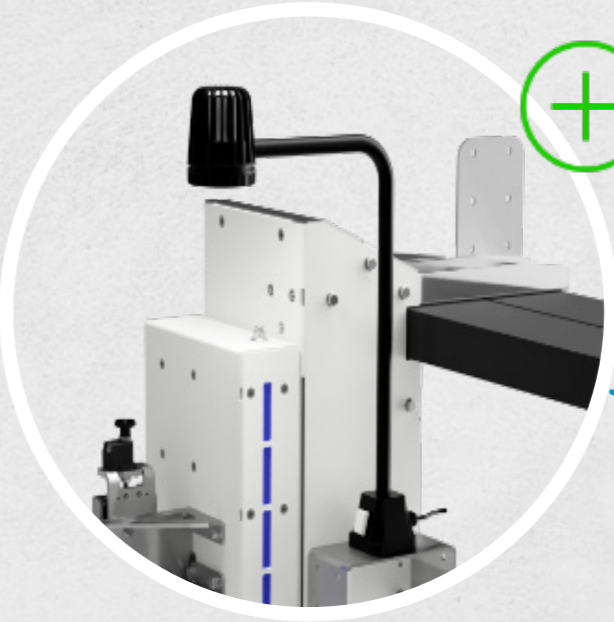
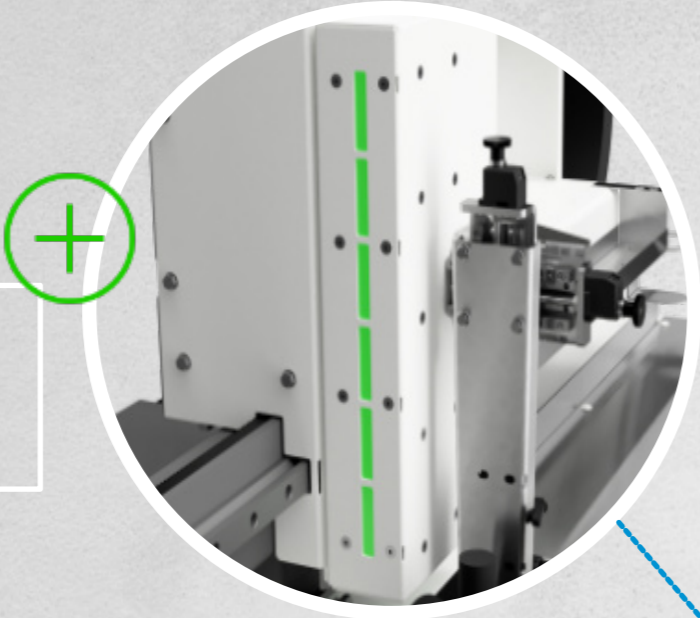

기계 LED - 토치 캐리지에 장착된 10W 고성능 LED



놀라운 용접 결과를 위한 특수 디자인의 접이식 트레일링 가스 노즐

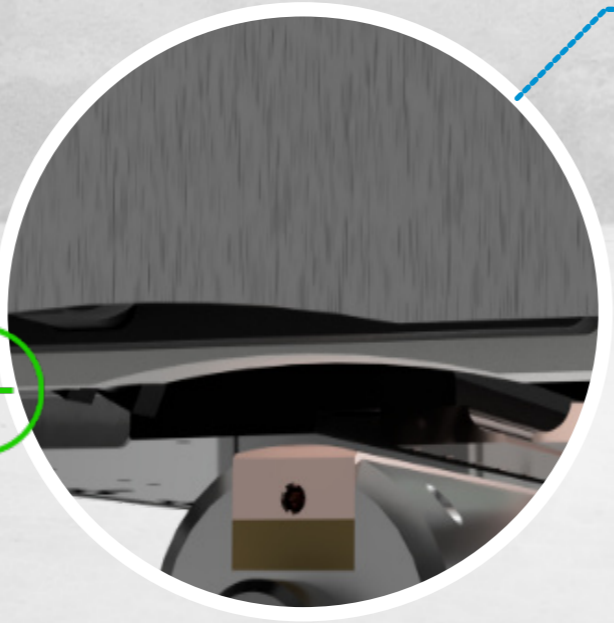

빠르게 교체 가능한 백킹 바와 샌드위치 냉각 라인을 갖춘 특별히 개발된 맨드릴 디자인

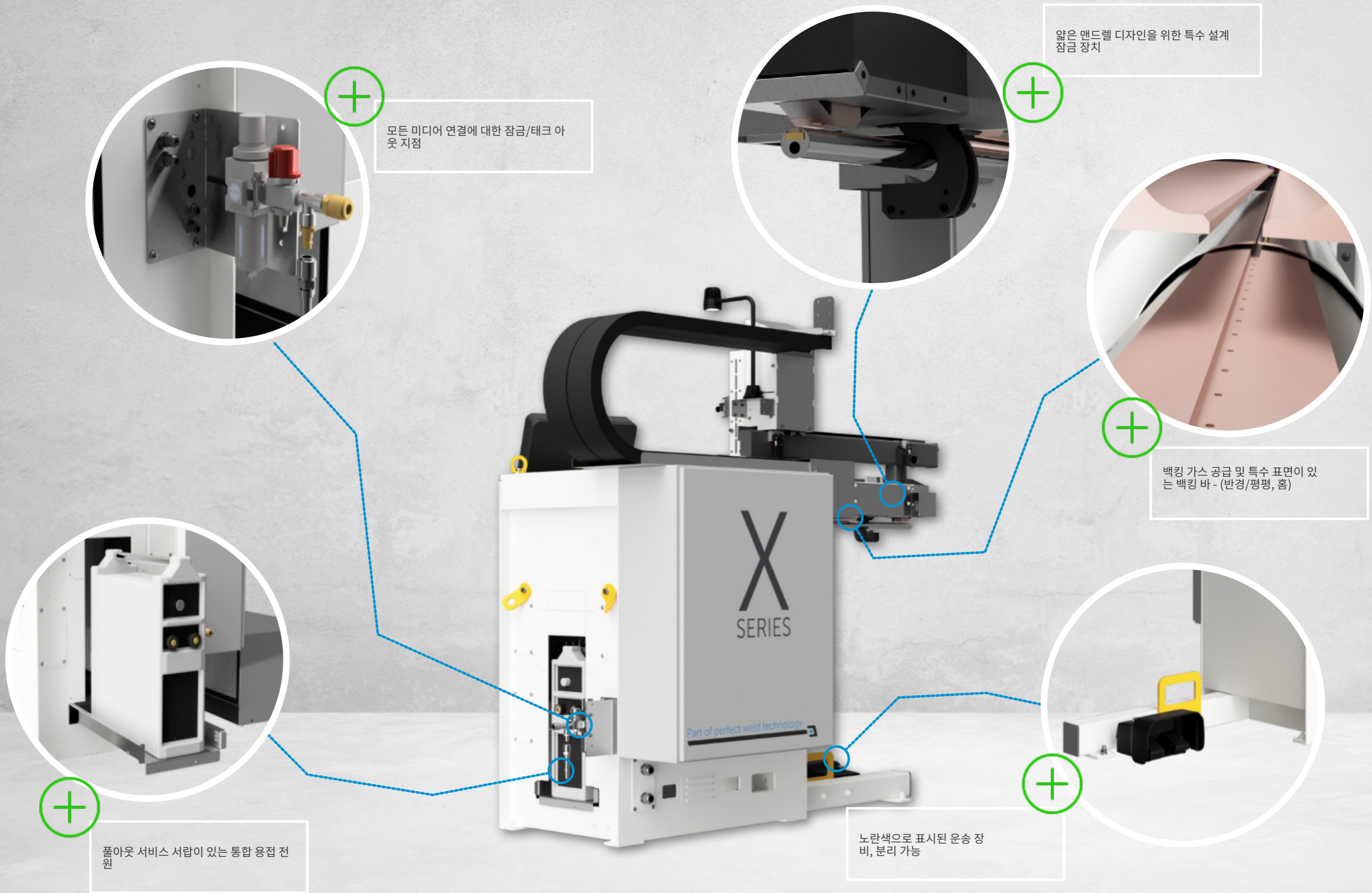

모든 미디어 연결에 대한 잠금/태크 아웃 지점



얇은 맨드릴 디자인을 위한 특수 설계 잠금 장치



백킹 가스 공급 및 특수 표면이 있는 백킹 바 - (반경/평평, 홈)



노란색으로 표시된 운송 장비, 분리 가능



풀아웃 서비스 서랍이 있는 통합 용접 전원

리니어웰드 XP	250	350	450	600	800	1000
최대 용접 길이 [mm]	252	352	452	602	802	1002
최소 직경(내부) mm]	15	21	27	32	40	50
최대 직경(외부) mm]	1050mm(선택적 높이 조절 요소 . +250 / +500 / +750 / +1000)					
재료 종류	스테인리스 스틸, 연강, 탄소강, 아연 도금강, 알루미늄, 티타늄					
소재 두께 [mm]	00,15mm - 00,80mm					
백킹바	샌드위치 기술, 미디어 연결 없이 교체 가능, 빠른 교체 고정					
클램핑 시스템	공압, 사전 클램프 기능					
호 길이	일정, 전체 용접 길이에 걸쳐 (허용오차 0.05mm)					
맨드렐 잠금	공압, 위치 제어					
용접 공정	TIG, 고성능 TIG, 마이크로 및 소프트플라스마					
용접방향	자유롭게 선택 가능					
가스	토치가스, 백킹가스, 트레일링가스, 클램핑핑거가스(옵션)					
냉각 회로	만드렐/백킹바, 토치					
색상	Traffic White - RAL 9016(분말 코팅, 무광, 구조) 및 Slate Grey - RAL 7015					
제어	지멘스 S7-1515					
조작 패널	SIEMENS SINAMIC - 통합 컴포트 패널					
모터	SIEMENS SINAMIC - S210 서보 모터					
용접 인터페이스	프로피버스 / 프로피넷					
기준	CE 마크 / UL 준비					
전기 공급	400/230 볼트 / 3 / N / PE; 50/60Hz; TN 그리드					
공기 공급	6바, 건조, 여과					
주변 온도	+10°C ~ +35°C					

기계



리니어월드 X

품목번호	목	정보
11.0250.0000	리니어월드 XP 250	250mm 용접 길이
11.0350.0000	리니어월드 XP 350	350mm 용접 길이
11.0450.0000	리니어월드 XP 450	450mm 용접 길이
11.0600.0000	리니어월드 XP 600	600mm 용접 길이
11.0800.0000	리니어월드 XP 800	800mm 용접 길이
11.1000.0000	리니어월드 XP 1000	1000mm 용접 길이

기능 항목



곡괭이

품목번호	목	정보
11.길이.0001	연강	
11.길이.0002	스테인리스 스틸	
11.길이.0003	바나디스 30	



HMI 디스플레이

품목번호	목	정보
10.0010.0002	제어판, HMI - 터치 스크린 12"	만지다



손가락 클램핑

품목번호	목	정보
10.0011.0001	50mm 유니	쿠
10.0011.0002	50mm 얇음	쿠
10.0011.0003	50mm 가스	쿠
10.0011.0004	50mm 소프트	스테인리스 스틸
10.0011.0011	100mm 유니	쿠
10.0011.0012	100mm 얇음	쿠
10.0011.0013	100mm 가스	쿠
10.0011.0014	100mm 소프트	스테인리스 스틸



백킹 바

품목번호	목	정보
11.길이.0011	UNI - 반경	CU(t= 0.4mm - 2.5mm)
11.길이.0012	UNI - 플랫	CU(t= 0.4mm - 2.5mm)
11.길이.0013	THIN - 반경	CU(t= 0.2mm - 0.5mm)
11.길이.0014	THIN - 플랫	CU(t= 0.2mm - 0.5mm)
11.길이.0015	SOFT - 반경	SS(t= 0.7mm - 3.0mm)
11.길이.0016	SOFT - 플랫	SS(t= 0.7mm - 3.0mm)

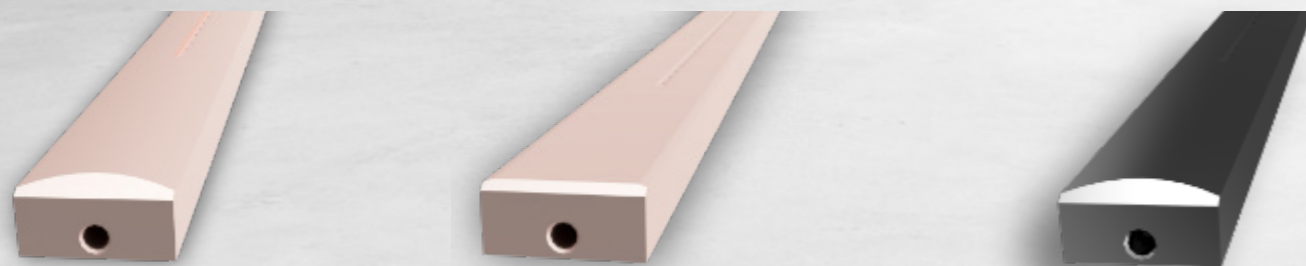

토치 리프트

품목번호	목	정보
10.0012.0001	기준	영적인
10.0012.0002	모터	전기 같은
10.0012.0003	AVC(아크 전압 제어)	감각적

기준

품목번호	목	정보
10.0013.0001	CE - 적합성(라벨)	X 시리즈
10.0013.0002	UL - 준수(라벨 없음)	X 시리즈

색상

품목번호	목	정보
10.0015.0001	기준	트래픽 화이트 & 슬레이트 그레이
10.0015.0002	바디 커스터마이징	추가 - 슬레이트 그레이
10.0015.0003	완전한 맞춤형	랄

하드웨어 옵션 

센터 스톱

품목번호	목	정보
11.길이.0301	표준, 회전	X 시리즈

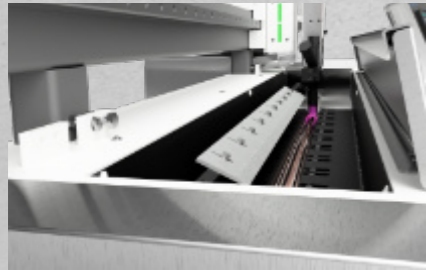

강화 요소

품목번호	목	정보
10.0014.0250	250mm	XP, XD, X
10.0014.0500	500mm	XP, XD, X
10.0014.0750	750mm	XP, XD, X
10.0014.1000	1000mm(1000mm)	XP, XD, X
10.0014.1500	1500mm	XP, XD, X

레이저포인터

품목번호	목	정보
11. 길이 0310	레이저포인터	앞 6 뒤

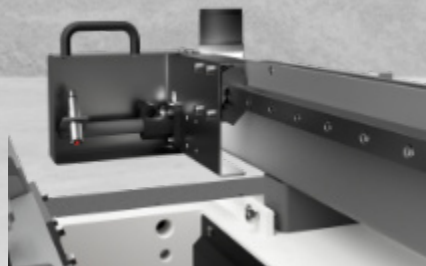

프론트 범퍼

품목번호	목	정보
10.10014.0001	범퍼, 앞	XP, XD, X

트레일링 가스 노즐

품목번호	목	정보
10.0016.0001	3존 노즐	티그, 300A
10.0016.0002	5존 노즐	티그, 300A
10.0016.0003	3존 노즐	티그, 200A
10.0016.0004	5존 노즐	티그, 200A
10.0016.0005	3존 노즐	티그, 400A
10.0016.0006	5존 노즐	티그, 400A
10.0016.0007	3존 노즐	혈장
10.0016.0008	5존 노즐	혈장
10.0016.0009	더블 3존 노즐	티그, 300A
10.0016.0010	더블 3존 노즐	티그, 200A
10.0016.0011	더블 3존 노즐	티그, 400A
10.0016.0012	더블 3존 노즐	혈장



운영국

품목번호	목	정보
10.0018.0001	HMI 모바일 스테이션	롤러블
10.0018.0002	두 번째 풋페달	추가
10.0018.0003	추가 운영 스테이션	비상 정지, 2번째 풋페달



LED 기술

품목번호	목	정보
10.0019.0001	머신램프 LED	10와트
10.0019.0003	신호탑 - 스마트 라이트	RGBW

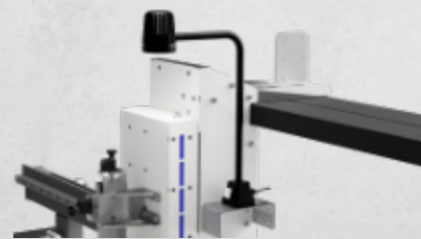
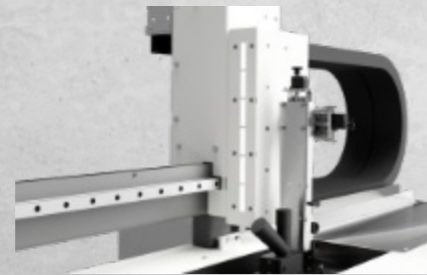
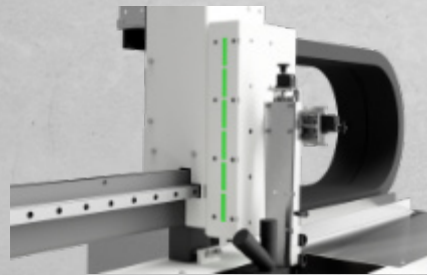

부분 정지, 이동 가능

품목번호	목	정보
11.길이.0451	부분 정지	움직일 수 있는

가스 설정

품목번호	목	정보
10.0020.0001	로터미터 - AR - L/min	유럽
10.0020.0002	로터미터 - AR - L/min	우리를
10.0020.0003	로터미터 - AR - L/min	아시아
10.0020.0004	로터미터 - AR - L/min	남아메리카
10.0020.0005	로터미터 - AR/H2 - L/min	유럽
10.0020.0006	로터미터 - AR/H2 - L/min	우리를
10.0020.0007	로터미터 - AR/H2 - L/min	아시아
10.0020.0008	로터미터 - AR/H2 - L/min	남아메리카
10.0020.0010	유량계 디지털	SMC 입출력
10.0020.0011	질량 유량 제어	버케르트
10.0020.0012	가스 스위치	디지털



소프트웨어 옵션

소프트웨어 번들

품목번호	목	정보
10.7000.0001	고급 조정	더 많은 매개변수를 추가하세요
10.7000.0002	간단한 설정	지원 설정
10.7000.0003	고급 스토어	확장된 저장소 및 지원
10.7000.0004	대시보드 모니터링	OEE, 프로세스
10.7000.0006	원격 접속	OPC, 원격 연결, 스마트 서버

언어팩

품목번호	목	정보
10.7000.1000	언어팩 - WEST	DE, EN, ES, 포르투갈어, 이탈리아어, 프랑스어
10.7000.2000	언어 팩 - EAST	DE, EN, CZ, RU, TR,

용접 옵션

티그 DC

품목번호	목	정보
10.5000.0001	FRONIUS 트랜스티그 800	80A
10.5000.0005	FRONIUS 트랜스티그 2200	220A
10.5000.0009	FRONIUS 트랜스티그 2500	250A
10.5000.0013	FRONIUS TransTig 3000	300A
10.5000.0017	FRONIUS TransTig 4000	400A
10.5000.0045	로르치 T 180 DC	180A
10.5000.0049	로르치 T 220 DC	220A
10.5000.0041	LORCH V30 모빌 DC	300A
10.5000.0053	EWM 테트릭스 352 DC	티그, 300A

티그 AC/DC

품목번호	목	정보
10.5000.0101	프로니우스 매직웨이브 2200	220A
10.5000.0105	프로니우스 매직웨이브 2500	250A
10.5000.0109	프로니우스 매직웨이브 3000	300A
10.5000.0113	프로니우스 매직웨이브 4000	400A
10.5000.0137	로르치 T 180 AC/DC	180A
10.5000.0141	로르치 T 220 AC/DC	220A
10.5000.0133	LORCH V30 모바일 AC/DC	300A
10.5000.0145	EWM 테트릭스 352 AC/DC	티그, 300A

플라스마 DC

품목번호	목	정보
10.5000.1001	프로니우스 TT 2200 PM10	220A
10.5000.1005	프로니우스 TT 3000 PM10	300A
10.5000.1017	미그오맷 플라스마젯 250	250A

플라스마 AC/DC

품목번호	목	정보
10.5000.1101	프로니우스 MW 2200 PM10	220A
10.5000.1105	프로니우스 MW 3000 PM10	300A

토치 냉각

품목번호	목	정보
10.5000.5001	프로니우스 FK 2200	TT/MW 2200
10.5000.5002	프로니우스 FK 2500	TT/MW 2500 - 3000
10.5000.5005	로르치 욕 7	T180-220
10.5000.5006	로르치 욕 5	V30
10.5000.5007	프로니우스 FK 4000	TT/MW 4000 - 5000

추가 사항

워터 칠러 유닛

품목번호	목	정보
10.4000.0001	하이프라 이칠리 1 CE	최대 300A
10.4000.0002	하이프라 이칠리 2 CE	최대 500A
10.4000.0004	판넨버그 랙 1000 UL	최대 300A

용접 연기 추출

품목번호	목	정보
10.4100.0001	테카 핸디카트	움직일 수 있는
10.4100.0002	퓨메이터	움직일 수 있는
10.4100.0003	준비팩	움직일 수 있는

용접 모니터링 시스템

품목번호	목	정보
10.4200.0001	HKS 웰드QAS	싸움
10.4200.0002	HKS 웰드QAS	티그 케이지
10.4200.0003	HKS 웰드QAS	혈장
10.4200.0004	HKS 웰드QAS	플라스마 KD

캠 기술

품목번호	목	정보
10.4300.0001	FRONIUS ArcView SINGEL	용접 카메라
10.4300.0002	POLYTEC 크로스헤어 생성기	캠 조정

핸들링 시스템

품목번호	목	정보
10.4400.0001	삽입 보조 장치	롤러트랙 600
10.4400.0002	삽입 보조 장치	롤러트랙 800
10.4400.0003	삽입 보조 장치	롤러트랙 1000
10.4400.0004	삽입 보조 장치	롤러트랙 1200
10.4400.0005	삽입 보조 장치	롤러트랙 1400
10.4400.0006	삽입 보조 장치	롤러트랙 1600
10.4400.0012	삽입 트롤리 매뉴얼	리터 500
10.4400.0013	삽입 트롤리 매뉴얼	리터 1100
10.4400.0014	삽입 트롤리 전기 (배터리)	리터 500
10.4400.0015	삽입 트롤리 전기 (배터리)	리터 1100

전기 부품

품목번호	목	정보
10.4500.0001	바코드 스캐너	매개변수 로딩
10.4500.0002	에어컨 - 전기 캐비닛	35도 +
10.4500.0004	이더넷 연결 상자	광섬유 케이블

추가 키트

품목번호	목	정보
10.4700.0001	용접 스타터 키트 TIG	아비티그 MT 300W
10.4700.0002	용접 스타터 키트 TIG	아비티그 MT 260W
10.4700.0003	용접 스타터 키트 TIG	티티와이 4500
10.4700.0004	용접 스타터 키트 플라스마	PTW 3500
10.4700.0005	용접 스타터 키트 플라스마	피제이비 250
10.4700.0016	툴킷	시작 / 설정

서비스 및 관리

포장

품목번호	목	정보
10.8000.0001	나무 팔레트	트럭 운송만 가능
10.8000.0007	나무상자 바다	해상을 위해
10.8000.0013	나무상자 공기	육로 및 항공료

훈련

품목번호	목	정보
10.8100.0001	창업 및 교육 패키지	측면에 2D 이동 포함
10.8100.0004	Endacceptance 패키지	측면 3D 여행 포함

운송(Incoterms® 2020)

품목번호	목	정보
10.8200.0001	(주)에프씨에이	슈넬도르프
10.8200.0006	(주)에프씨에이	데
10.8200.0011	(주)에프씨에이	유럽 연합
10.8200.0021	팀	데
10.8200.0026	팀	유럽 연합

케어

품목번호	목	정보
10.8300.0002	예비 부품 패키지 소형	공압, 센서
10.8300.0005	예비 부품 패키지 전체	공압, 센서, PLC
10.8300.0008	서비스 계약 - 1년	X 시리즈
10.8300.0010	서비스 계약 - 2년	X 시리즈
10.8300.0013	보증 연장 24개월	X 시리즈

엑스

시리즈



Schnelldorfer Maschinenbau GmbH

카펠베그 6 | 91625 슈닐도르프 | 독일

info@schnelldorfer-maschinenbau.de | +49 (0) 7950 9889 - 0



PartOfPerfectWeldTechnology