



엑스

시리즈

제품 카탈로그 2022

세로 솔기 용접기 선형 용접 XLS 확장



콘텐츠	2
개요	4
제너레이션 넥스트	6
대시보드 모니터링	8
간단한 설정	10
고급 스토어	12
고급 조정	14
원격 접속	16
선형 용접 XLS 확장	18
XLS EXTL - 용접	20
XLS EXTL- 이점	22
XLS EXTL - 기술 사양	28
XLS EXTL - 항목	30
노트	46

법적 고지

발행자:

Schnelldorfer Maschinenbau GmbH
 Kappelweg 6
 91625 슈넬도르프
 독일

전화 + 49 (0) 7950 9889-0
 팩스 + 49 (0) 7950 9889-29

info@schnelldorfer-maschinenbau.de
 www.schnelldorfer-maschinenbau.de

문서 이름:

제품 카탈로그 2022 - 세로 솔기 용접기 - LINEARWELD XLS EXTL V1.1 EN

저작권:

© Schnelldorfer Maschinenbau GmbH
 이 문서의 전달 및 복제와 그 내용의 사용 또는 공개는 명시적으로 허가되지 않은 경우 금지됩니다. 위반 또는 침해 시 손해에 대한 책임이 발생합니다. 특허 허여 또는 실용 신안 또는 디자인 특허의 등록으로 인해 생성된 모든 권리는 보호됩니다.

선형용접경험치

선형용접크

선형용접특대외부

선형용접XLS외부

선형용접엑스

선형용접특대이넥스

선형용접XLS이넥스

항공우주 및 벨로 산업

항공우주 및 벨로 산업

팽창조인트 산업

팽창조인트 산업

자동차 산업

자동차 산업

자동차 산업

탱크 및 장비 제조

굴뚝 시스템

탱크 및 장비 제조

탱크 및 장비 제조

식품 기술

식품기술 및 주방용품 제조업체

식품 기술

HAVC 산업

HAVC 산업

HAVC 산업

기계 및 하우징의 구성

선박 건조

기계 및 하우징의 구성

선박 건조

굴뚝 시스템

선박 건조

덕트

덕트

 00,15mm - 00,80mm

 00,20mm - 03,00mm

 00,50mm - 15,00mm

 00,50mm - 15,00mm

 250mm~1000mm

 200mm~1600mm

 600mm - 4100mm

 1600mm - 4100mm

 15mm - 1050mm*

 25mm - 1050mm*

 80mm - 1100mm*

 145mm - 5190mm

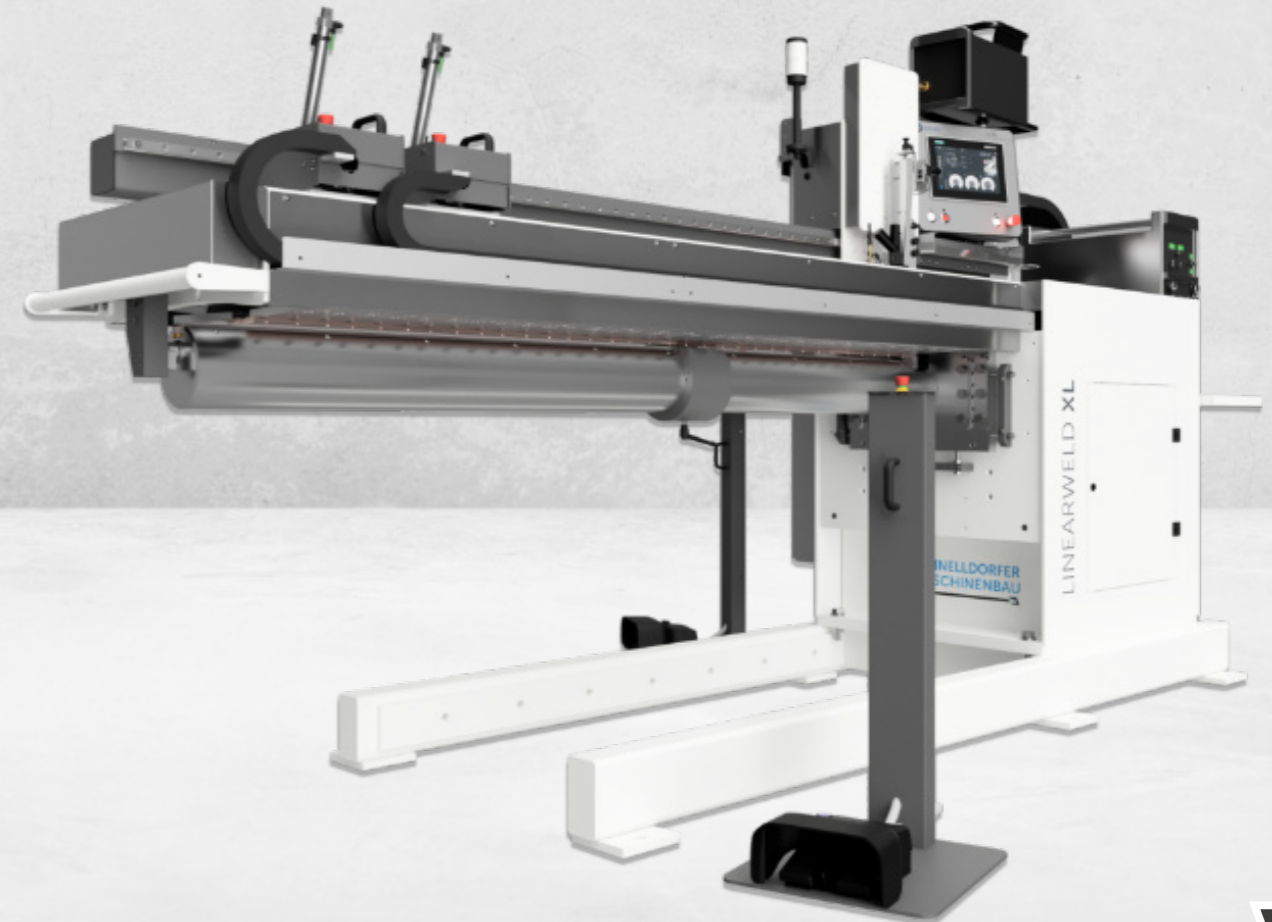
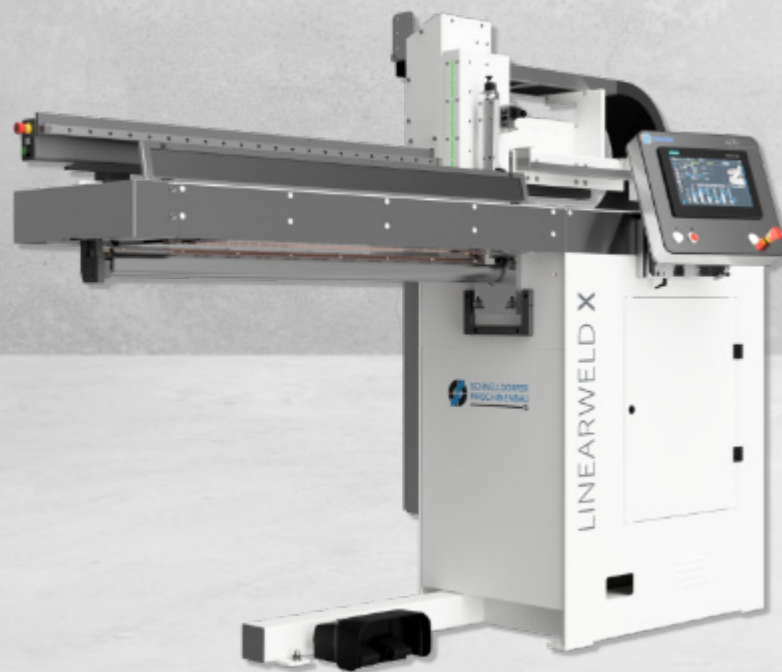

* 표준 기계 본체, 고조파 요소로 더 큰 직경 가능(옵션)

용접 자동화를 혁신합니다

이제 21세기의 모든 가능성을 제공하고 준비시켜줄 완전히 새로운 기계 제어가 있습니다. 산업 4.0

그만큼 다음 기계 제어는 독일에서 만든 솔기 용접 기계의 일부입니다. 지능형 I/O 센서 기술, 최첨단 기계 PLC 제어, 스마트하고 직관적인 휴먼 머신 인터페이스 및 완전한 IoT 연결로 생산이 다음 단계로 넘어갑니다!

 <p>산업 4.0</p> <ul style="list-style-type: none"> • 산업 4.0 준비가 된 • OPC-UA 연결 • 차량운전지수명 모니터링 • 원격 액세스 	 <p>능률</p> <ul style="list-style-type: none"> • 높은 감소 증가의 타임스 • AI 지원 시스템을 위한 더 빠른 시작 • 운영자에 대한 지침 이동을 	 <p>티피엠</p> <ul style="list-style-type: none"> • 끊임없이 애플리케이션에 업데이트 • 다운타임 경고 • 알림 메시지 연결됨 오피씨에이(OPC) 	 <p>훈련</p> <ul style="list-style-type: none"> • 직관적인 HMI 사용자 가이드 • 모든 기능 그래픽 버튼 시각화 아이콘 • 지원 각각의 버튼 옆 	 <p>생산</p> <ul style="list-style-type: none"> • 품질 개선 자기 자신을 통해 시험 • 설정 도움 비디오를 보여줘
--	---	---	--	---



OPC UA

IO-Link

WiFi

USB



INDUSTRY 4.0



- 비디오 가이드 머신 제어
- 지능형 설정 제어
- 매개변수 지원
- 슬라이드 쇼 설정
- 시각화된 오류 메시지
- 대시보드 선택
- 앱 갤러리
- 산업 4.0 준비

더 빠르게 프로그램하세요 비생산적인 시간을 줄여보세요!

복잡한 프로세스를 단순화하고 직관적으로 사용할 수 있도록 만드는 것은 우리가 항상 기꺼이 직면하는 과제입니다!

우리는 이 새로운 제어 개념이 모든 기대를 뛰어넘고 운전자 경험을 완전히 새로운 영역으로 끌어올릴 것이라고 확신합니다.



심상
100 %

- 전체 시각화 프로세스를 갖춘 직관적 촉각 기술 안내
- 매우 고품질의 외관 및 느낌



OEE 모니터링 앱 계산, 실시간

기능 바 (Function Bar)
영구 바 (Permanent Bar)
모션 보드 (Motion Board)
대시보드 (Dashboard)
메뉴바 (Menu Bar)
상태 보드 (Status Board)
상태 표시줄 (Status Bar)

2/14/2020, 1:13:09 AM Production Name: soft1

Actors: [Icons]
Position: 476.25 mm, 0.00 mm/s
Options: [Icons]
Pressure: Front 0.000 bar, Rear 0.000 bar
State: [Icons]
Quality: 17.442 %

Current [A] 127.9
X-Axis [mm..sec] 126.7
X-Axis [mm..sec] 47.3
Coldwire [cm..min] 127.9
Coldwire [cm..min] 72.7
Pulse [Hz] 127.9

더욱 효율적으로 생산하세요!

소프트웨어 번들인 'Simple Set Up'을 이용하면 생산 효율성을 엄청나게 높일 수 있습니다.

"일체형 흐름" 생산을 위해 개발되었으며 "티총계피생산적인 중"보조"를 통해 기계는 작업자와 계획을 지원합니다.



성능
290%

- 더욱 향상된 PLC 제어 성능
- I/O 링크 - 지능형 센서
- 프로피넷

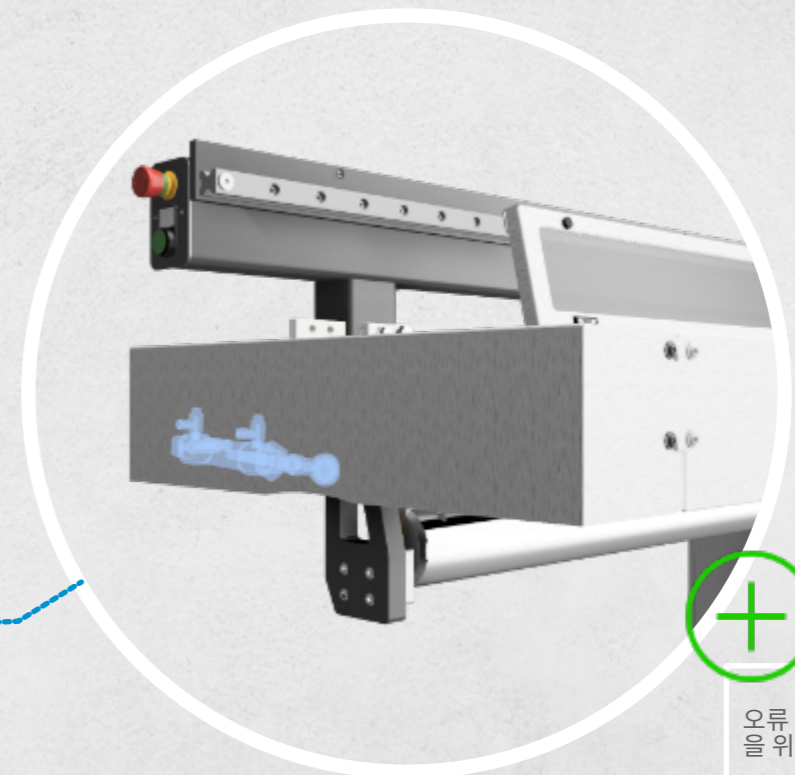

오류 및 경고 메시지는 빠르고 명확한 식별을 위해 시각적으로 지원됩니다.

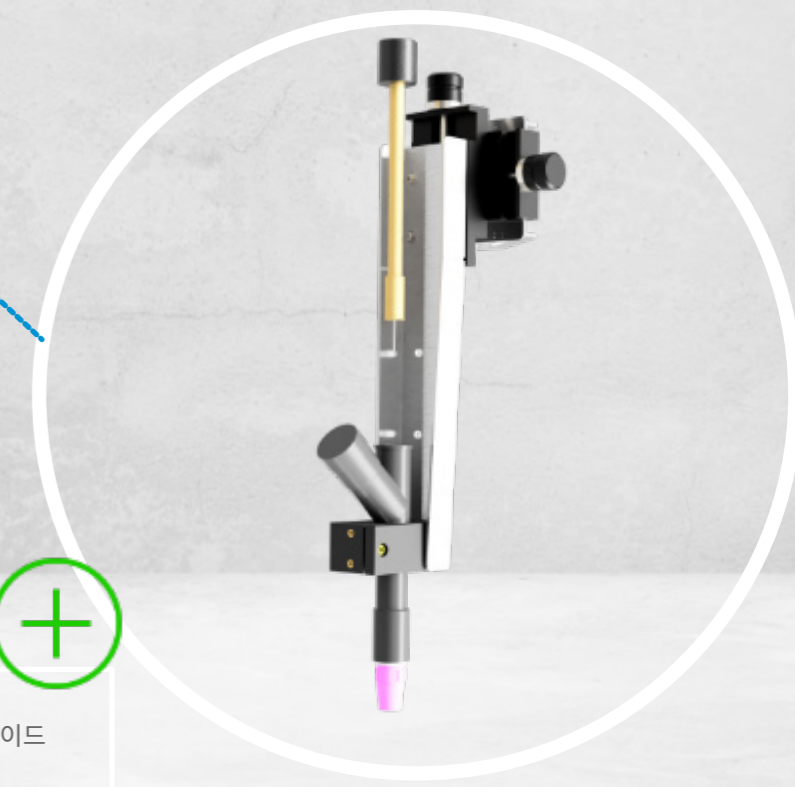

빠르고 안정적인 전환을 위해 슬라이드 쇼 비디오 지원 설정

최신 소식을 받아보세요!

최대한의 유연성으로 점점 더 작은 시리즈를 생산해야 하는 과제는 종종 바쁜 작업 공간과 시간적 압박으로 이어질 수 있습니다. 또한 이로 인해 오류 위험이 커집니다. 소프트웨어 번들인 ADVANCED STORE를 사용하면 주문 관리를 투명하게 만들어 이를 해결하기 위한 조치를 취할 수 있습니다. 이 옵션을 사용하면 생산을 제어하고 모든 생산 주문을 관리할 수 있습니다. 그 결과 루프에 머무르는 동안 오류와 지연을 피할 수 있습니다.

항상.



다양한 재료와 두께에 대한 사전 설치된 매개변수 데이터베이스



데이터 저장소

400%

- 더 많은 저장 공간과 성능
- 새로운 제품 - 카탈로그 기
- 온라인/오프라인 비교 기



데이터 코드 리더로 매개변수 업로드

품질을 향상시켜 보세요!

자동용접은 var 시스템 구성 요소의 하이테크 팀워크입니다. 이들이 완벽하게 함께 작동할 때에만 높은 경제적 효율성을 갖춘 뛰어난 용접 결과가 보장됩니다.

항상 세부적인 사항, 즉 구성 요소의 운반부터 아크 점화까지 다양합니다.

용접 공정에 참여하는 모든 모듈의 지능적이고 정밀한 상호 작용을 통해 용접 이음부의 일정하고 항상 재현 가능한 품질이 보장됩니다.



대시보드 기능의 주요 설정에 대한 직접 액세스

타당성 제어 기능은 항상 기계를 올바르게 설정하는 데 도움이 됩니다.



기능
33 %

- 더 많은 조정 가능성과 사용 가능한 매개변수
- 타당성 제어 기능
- 시뮬레이션 모드

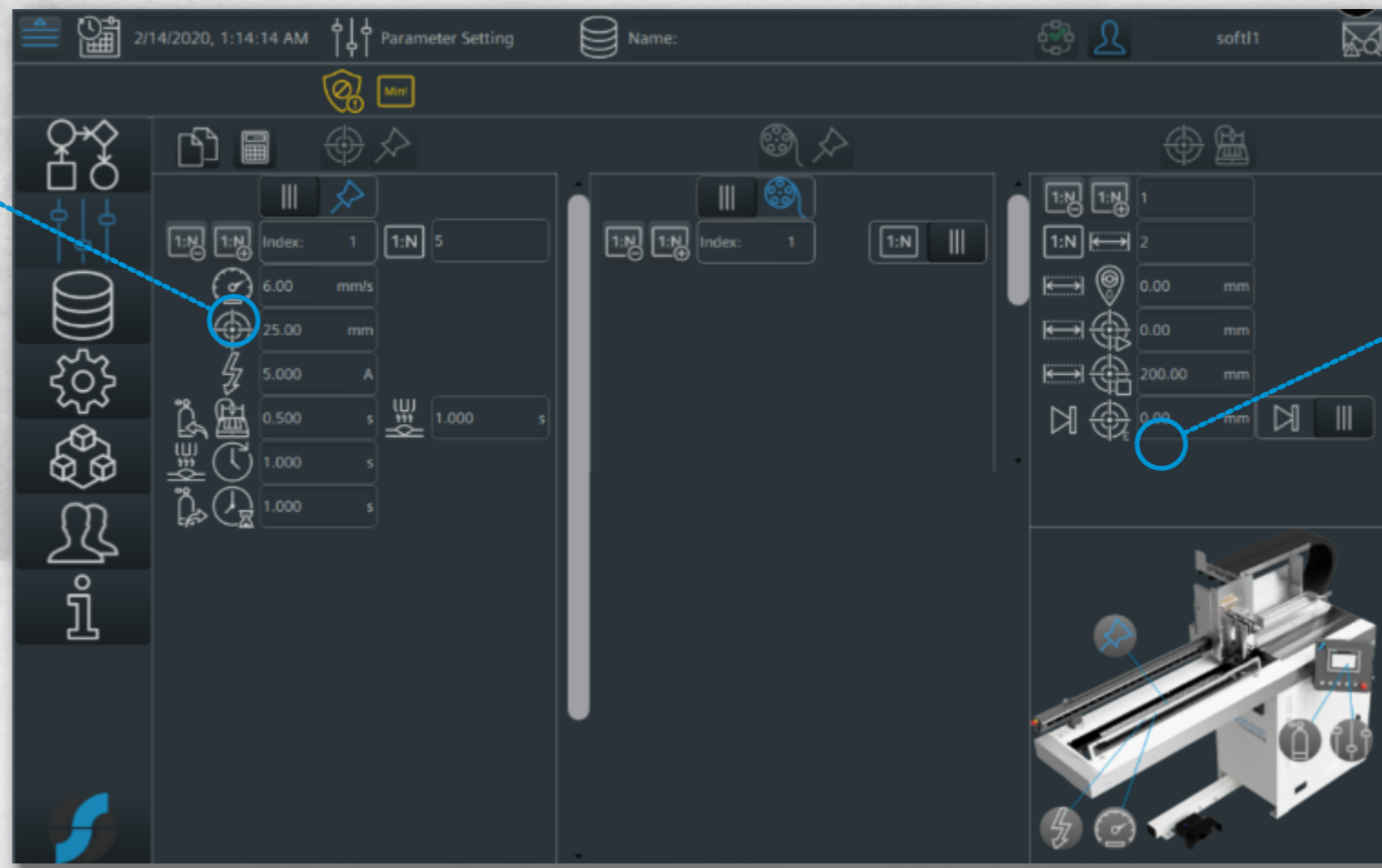

항상 생산 과정을 살펴보세요.

언제든지. 모든 곳에서.

소프트웨어 번들 - 원격 액세스를 사용하면 완전한 연결, 모니터링 및 분석이 가능합니다. 이런 방식으로 기계 및 생산 중단 시간을 피하고 최대한의 투명성을 확보할 수 있습니다.



산업 4.0

100 %

- 산업 4.0 준비
- OPC UA 서버 및 클라이언트 모드
- AI(인공지능 지능) 매개변수 제어



스마트 서버

모바일 기기와 웹 기반 플랫폼에서 미러링된 HMI 화면

OPC UA 연결 및 Sm@rt 서버 기능



모든 센서 및 생산 데이터는 실시간으로 공유됩니다.

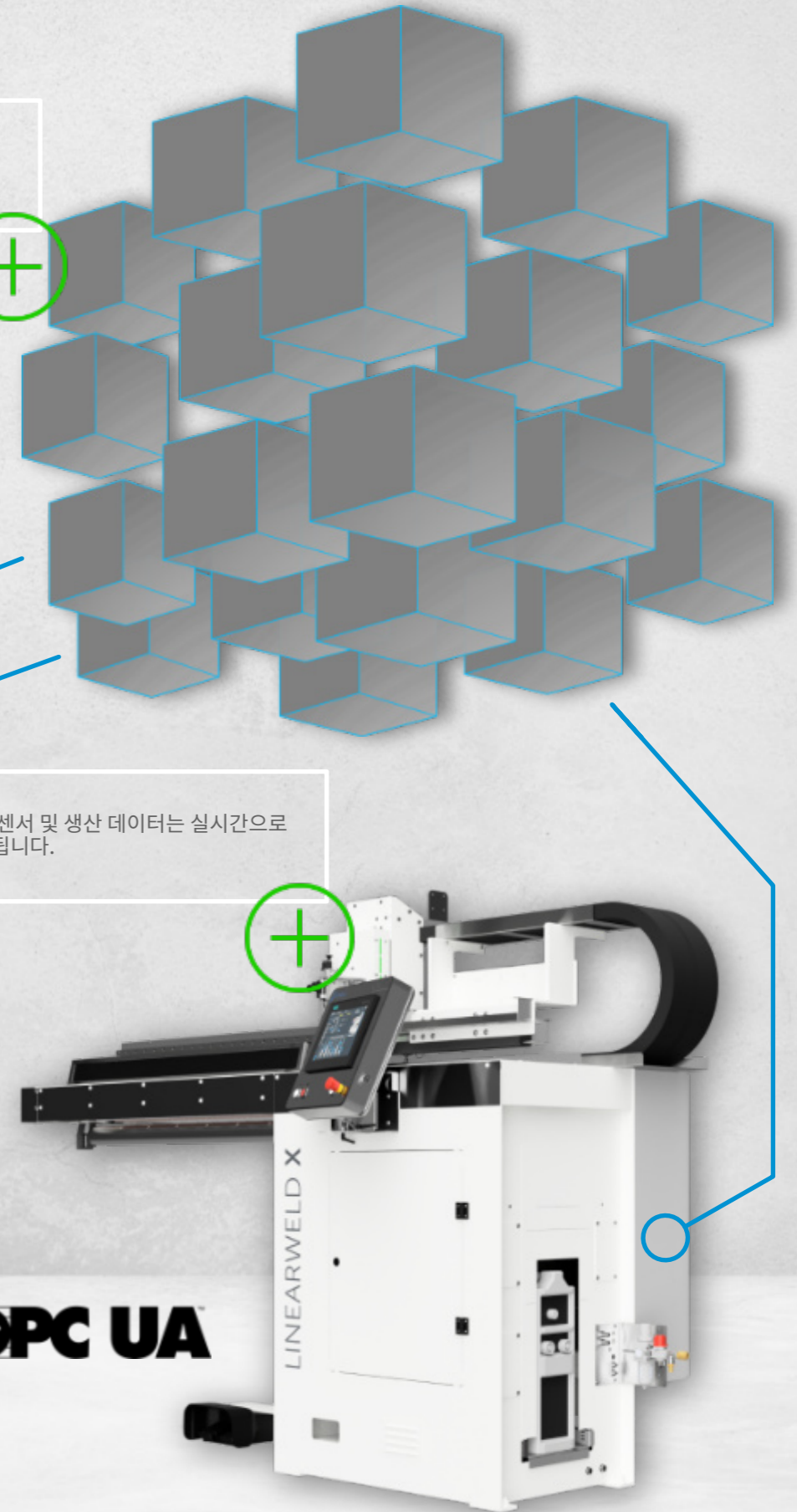

XLS EXTL용접 자동화에 특화됨

고품질생산적인 종방향 솔기 용접에는 다음을 사용해야 합니다.진보적이고 우수한 기술s. 이를 통해 우리는 시장 지위를 보호하고 확장할 수 있습니다.

당사의 LINEARWELD XL-시리즈 종방향 솔기 용접기는 다음과 같은 기능을 제공합니다.탁월한 기술~을 위한금속의 세로 이음매를 용접합니다.

그만큼XLS 확장시리즈는 다음을 의미합니다.최대한의 견고성을 갖춘 최대한의 유연성.가장 높은 하중을 위해 설계된 LINEARWELD XLS EXTL은 플랫폼을 제공합니다.모든 용접 요구 사항에 맞게.

특별히 개발된 클램핑 시스템은 생산 공정과 결합되어 최대 바깥쪽까지의 판금 두께를 가능하게 합니다.

전기적으로 높이를 조절할 수 있는 클램핑 벤치 덕분에XLS에는 제한이 거의 없습니다!

LINEARWELD 기계 유형은 다음과 같은 특징이 있습니다.최고의 장점은 간단한 조작과 빠른 속도입니다.

1600mm에서 4100mm까지 다양한 용접 길이로 제공되는 다양한 장비 변형이 가능한 고도로 모듈화된 시스템으로 빠른 적응이 가능합니다.귀하의 개인적인 필요 사항에 따라.

+ 최고의 정밀도 완벽한 용접

- 인체공학적 디자인
- 변색이 없는 용접 이음매
- 작업물의 변형 없이 용접 가능
- 높은 재현성
- 정확한 토치 모션
- 최고 품질의 용접 결과
- 백킹 트랙을 위한 퀵 체인지 시스템
- 명확한 프로그램 관리를 갖춘 직관적인 사용자 인터페이스
- 고급 구성 요소



00,50mm - 15,00mm



1600mm - 4100mm



145mm - 5190mm*



스테인리스 스틸 | 연강 | 탄소강 | 아연 도금강 | 알루미늄 | 티타늄 | 구리



* 표준 T-프레임 맨드릴 사용 시, 원형 맨드릴을 사용하면 더 작은 직경도 가능(옵션)

첫 번째 부분부터 완벽한 용접

특히 전문적인 디자인에 관심이 있다면 이는 제품의 품질을 향상시키는 데에도 도움이 됩니다.

귀하의 제품의 품질 수준이 향상되면 귀하의 이미지는 더 높은 가격을 정당화하고 시장에서의 기회를 향상시킵니다.

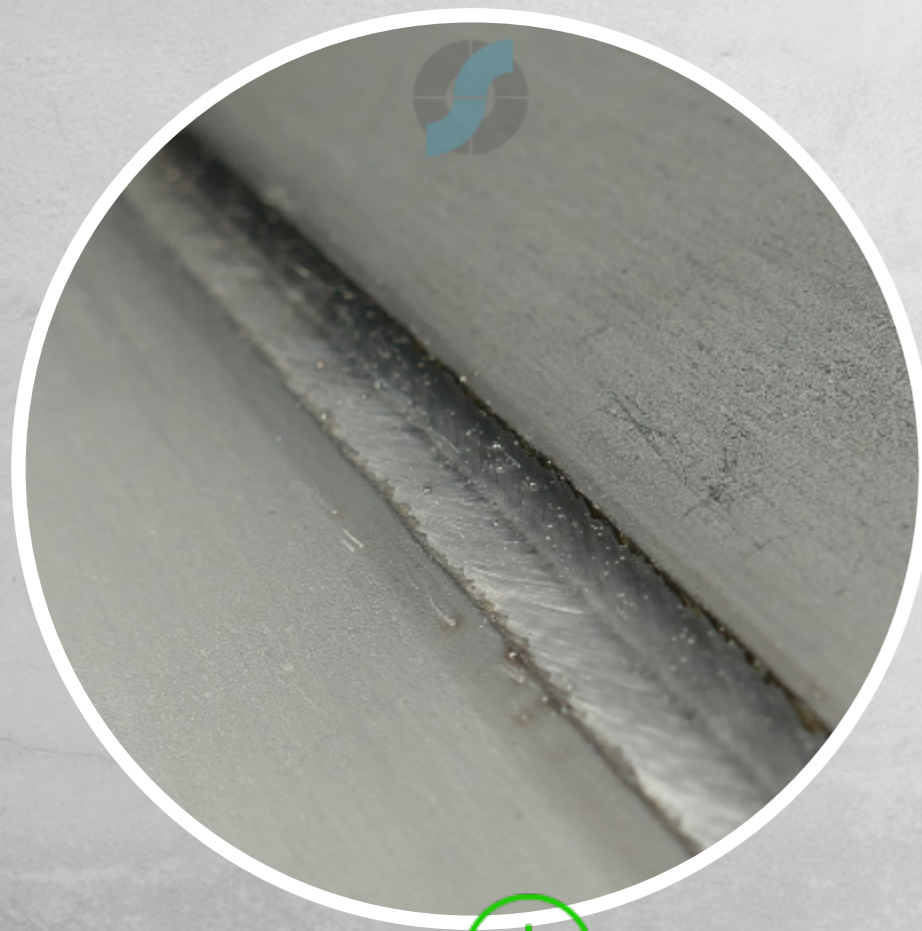

스테인리스 스틸 용기
두께: 5.0mm
미그/매그(GMAW)



스테인리스 스틸 탱크
두께: 10.0mm
플라스마 키홀

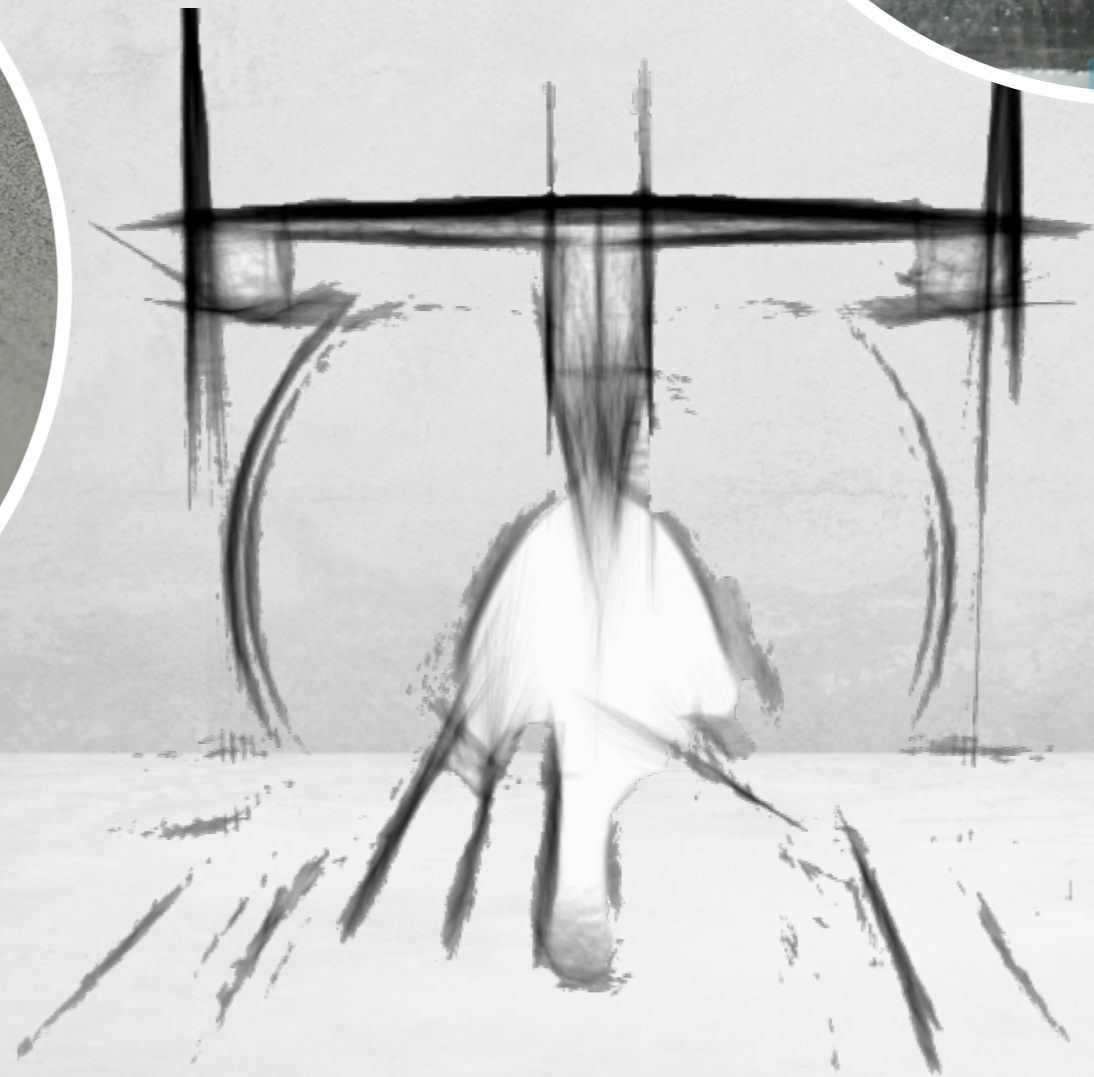

연강 용기
두께: 6.0mm
미그/매그(GMAW)

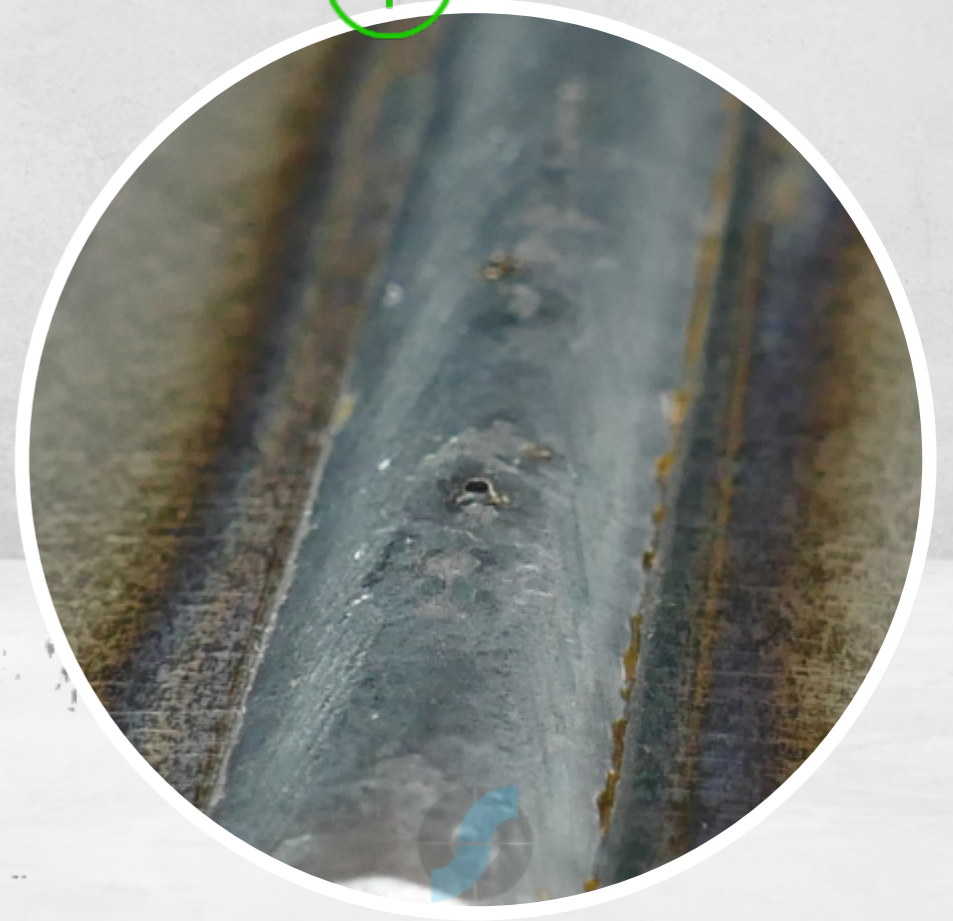

용접 준비 완료!



용접부의 변형이 최소화됨



모든 일반적인 용접 공정 활용



다양한 제어 옵션



사용하기 쉽습니다



용접 속도 증가



전체 사이클 시간 단축

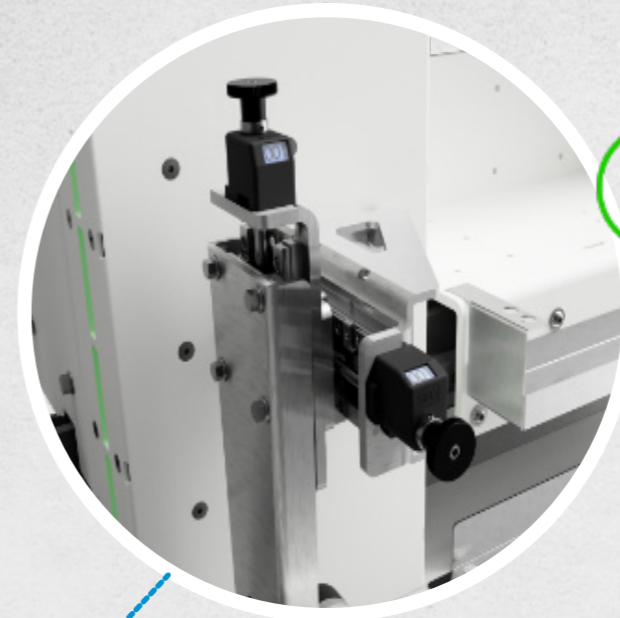
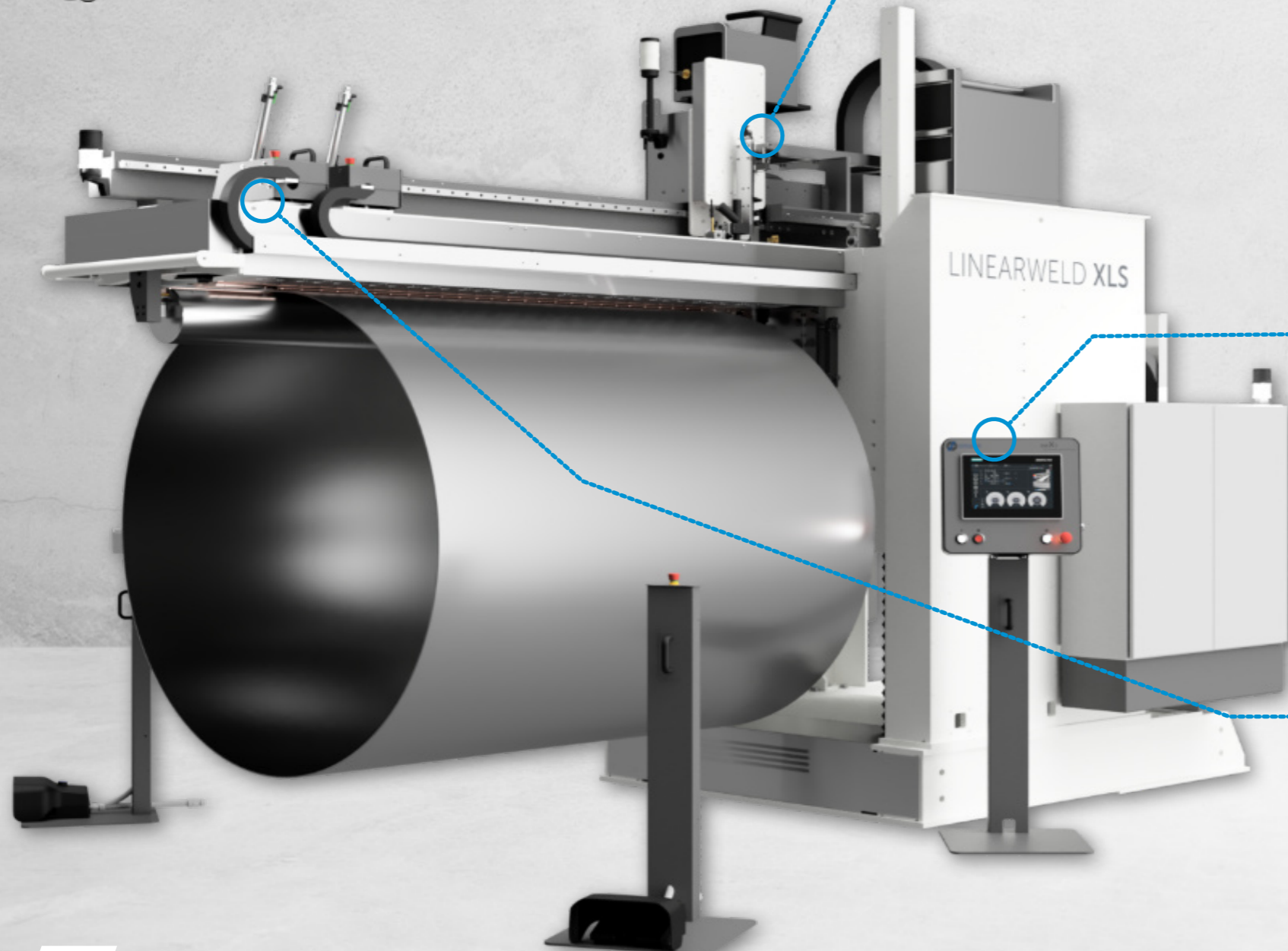

Touch & Signal 소프트웨어 기능과 결합된 카운터를 갖춘 터치 지원으로 텀스텐 세팅이 100% 안정적이고 쉽습니다.



지멘스 통합 HMI
시중 최고의 용접 자동화 소프트웨어 탑재



부품을 가장 빠르고 편안하게 삽입할 수 있는 고정밀 센터 스톱 및 사전 클램프 기어

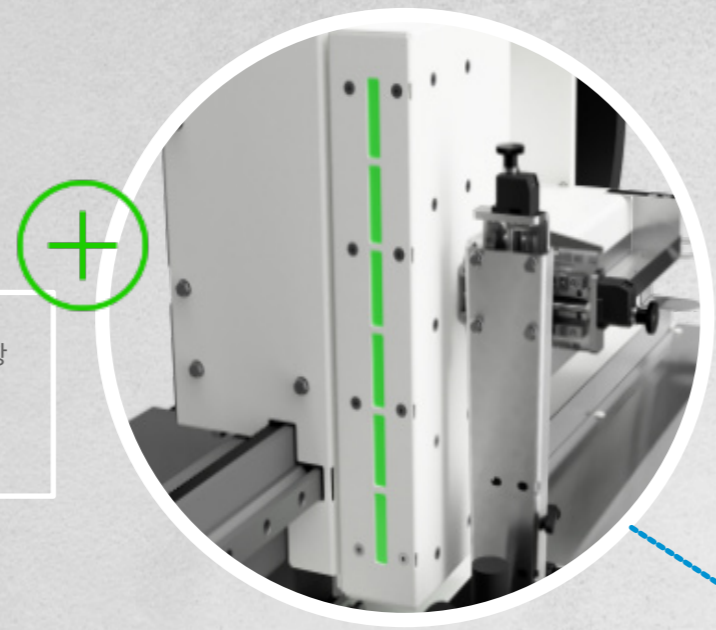

신호 타워 - 스마트 라이트 이 요소는 항상 기계 상태를 표시하고 설정 중에 용접 영역을 비춥니다.

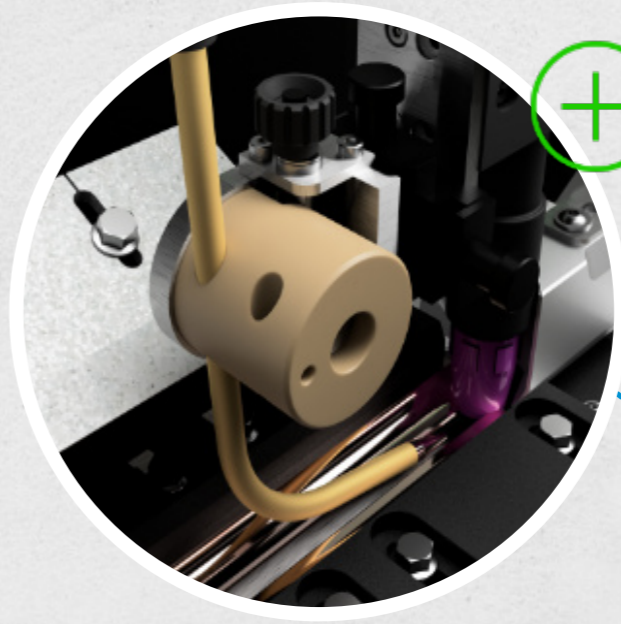

추가 콜드 와이어의 정밀한 공급을 위한 3축 조정 기능이 있는 콜드 와이어 공급 장치



놀라운 용접 결과를 위한 특수 디자인의 접이식 트레일링 가스 노즐

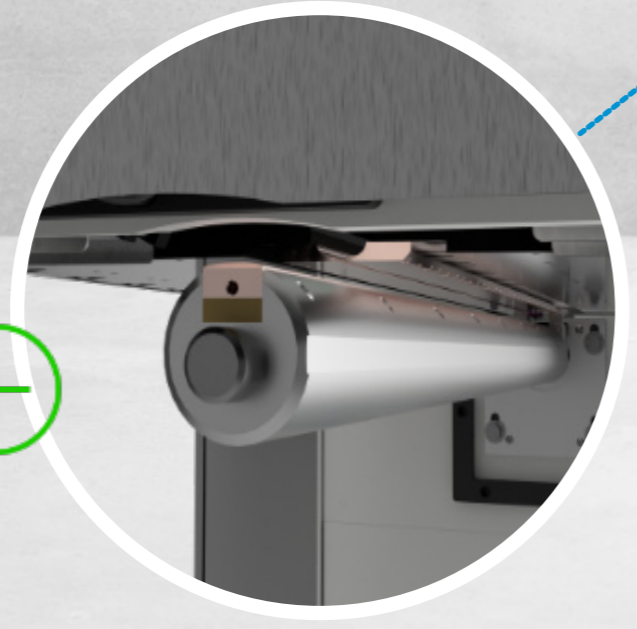

빠르게 교체 가능한 백킹 바와 샌드위치 냉각 라인을 갖춘 특별히 개발된 맨드릴 디자인

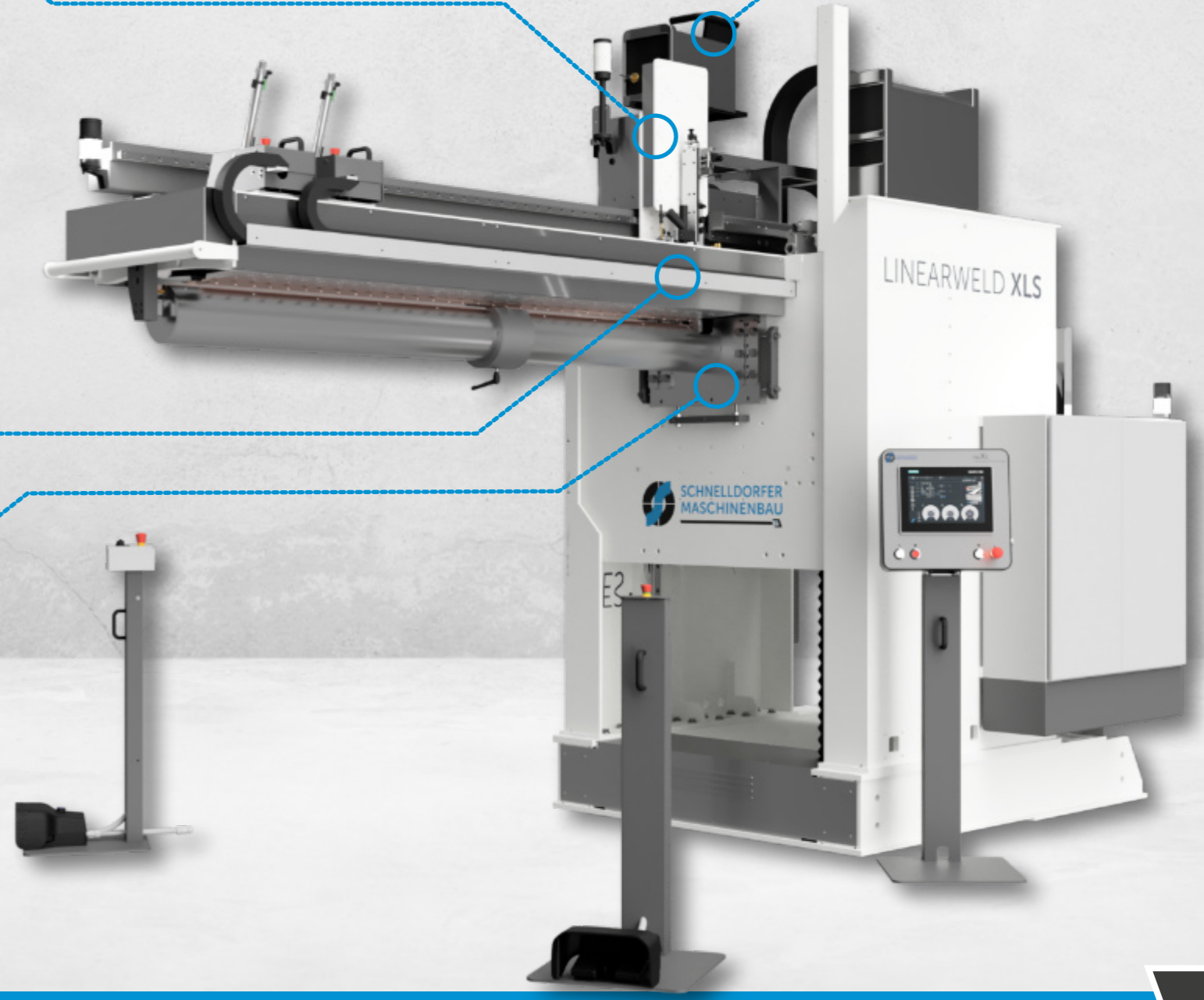

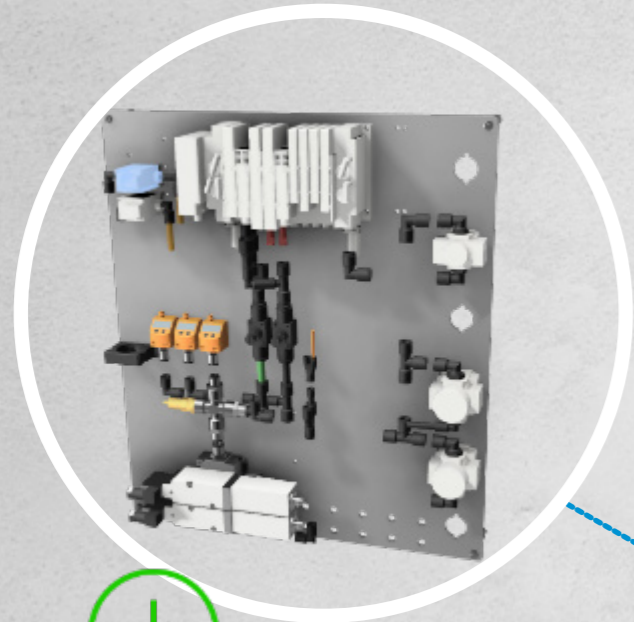

빠른 접근을 위한 통합 유지 관리 도어



Cold Wire 스푼은 인체공학적 위치에 있으며 토치 캐리지와 함께 이동 가능합니다.

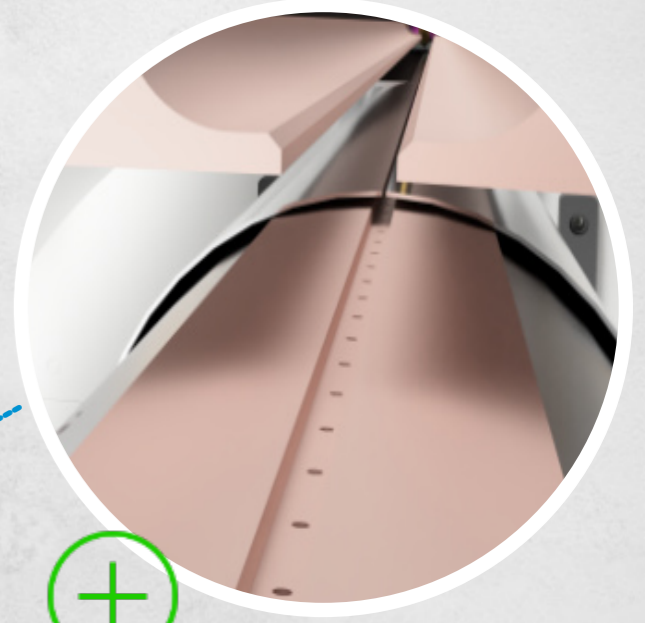

백킹 가스 공급 및 특수 표면이 있는 백킹 바 - (반경/평평, 홈)

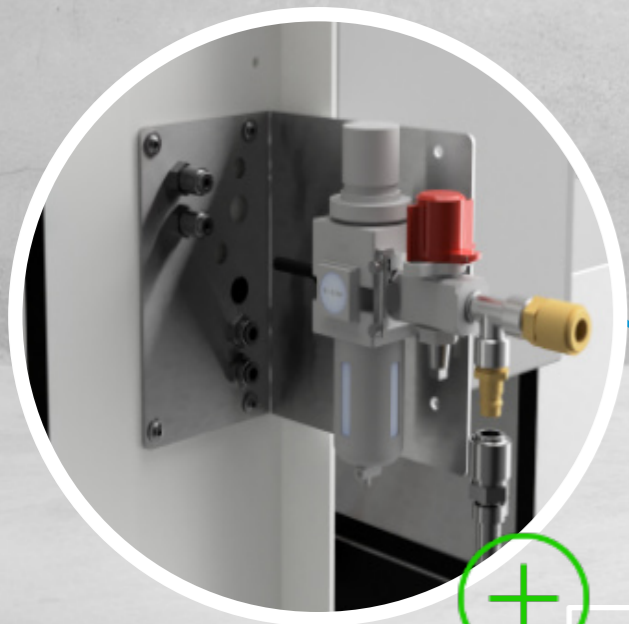

모든 미디어 연결에 대한 잠금/태크 아웃 지점

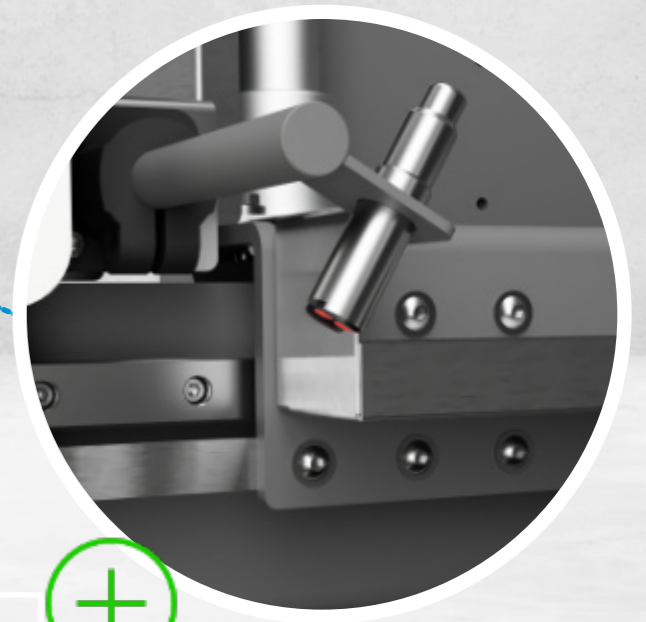
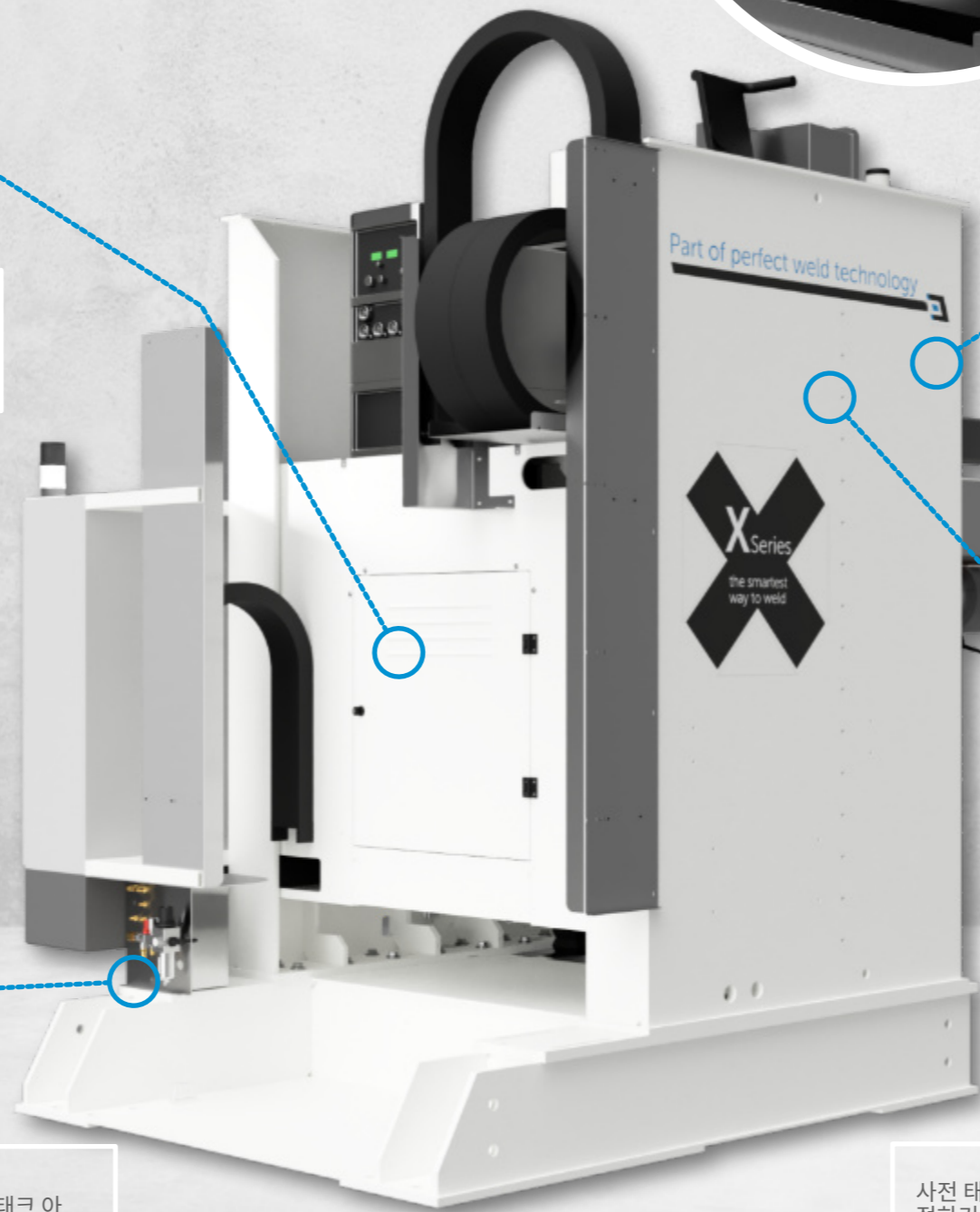

사전 태크 용접 부품을 올바른 위치에 조정하기 위한 레이저 포인터 세트(전면 및 후면)

선형 용접 XLS 확장	1600	2100	2600	3100	3600	4100
최대 용접 길이 [mm]	1620	2120	2620	3120	3620	4120
최소 직경(내부) mm]	145	225*	260*	305*	355*	385*
최대 직경(외부) mm]	1605/2105/2605/3190/4190/5190					
재료 종류	스테인리스 스틸, 연강, 탄소강, 아연 도금강, 알루미늄, 티타늄					
소재 두께 [mm]	00,50mm - 15,00mm					
백킹바	샌드위치 기술, 미디어 연결 없이 교체 가능, 빠른 교체 고정					
클램핑 시스템	공압, 사전 클램프 기능					
호 길이	일정, 전체 용접 길이에 걸쳐 (허용오차 0.05mm)					
맨드릴 잠금	공압, 위치 제어					
용접 공정	TIG, 고성능 TIG, 마이크로 및 소프트플라스마					
용접방향	자유롭게 선택 가능					
가스	토치가스, 백킹가스, 트레일링가스, 클램핑핑거가스(옵션)					
냉각 회로	만드릴/백킹바, 토치					
색상	Traffic White - RAL 9016(분말 코팅, 무광, 구조) 및 Slate Grey - RAL 7015					
제어	지멘스 S7-1515					
조작 패널	SIEMENS SINAMIC - 통합 콤포트 패널					
모터	SIEMENS SINAMIC - S210 서보 모터					
용접 인터페이스	프로피버스 / 프로피넷					
기준	CE 마크 / UL 준비					
전기 공급	400/230 볼트 / 3 / N / PE; 50/60Hz; TN 그리드					
공기 공급	6바, 건조, 여과					
주변 온도	+10°C ~ +35°C					

* 표준 T-프레임 맨드릴 사용 시, 원형 맨드릴을 사용하면 더 작은 직경도 가능(옵션)

기계



선형 용접 XLS INEX

품목번호	목	정보
16.1600.0000	리니어웰드 XLS 1600 EXTL	1600mm 용접 길이
16.2100.0000	리니어웰드 XLS 2100 EXTL	2100mm 용접 길이
16.2600.0000	리니어웰드 XLS 2600 EXTL	2600mm 용접 길이
16.3100.0000	리니어웰드 XLS 3100 EXTL	3100mm 용접 길이
16.3600.0000	리니어웰드 XLS 3600 EXTL	3600mm 용접 길이
16.4100.0000	리니어웰드 XLS 4100 EXTL	4100mm 용접 길이

XLS 리프트

품목번호	목	정보
16.0001.0500	XLS 리프트 콤팩트 500	리프팅 유닛 전기
16.0001.1000	XLS 리프트 콤팩트 1000	리프팅 유닛 전기
16.0001.1500	XLS 리프트 콤팩트 1500	리프팅 유닛 전기
16.0001.2000	XLS 리프트 TALL 2000	리프팅 유닛 전기
16.0001.3000	XLS 리프트 TALL 3000	리프팅 유닛 전기
16.0001.4000	XLS 리프트 TALL 4000	리프팅 유닛 전기

기능 항목



곡괭이

품목번호	목	정보
16.길이.0001	강철 프레임 맨드릴	
16.길이.0002	라운드 - 연강	
16.길이.0003	라운드 - 스테인리스 스틸	
16.길이.0004	스텝드 - 마일드 스틸	요청에 따라 맞춤화 가능
16.길이.0005	스텝드 - 스테인리스 스틸	요청에 따라 맞춤화 가능
16.길이.0006	라운드 SLIM - 연강	최대 T = 5 mm (- 10 mmØ)
16.길이.0007	라운드 SLIM - 스테인리스 스틸	최대 T = 5 mm (- 10 mmØ)
16.길이.0008	라운드 울트라슬림 - 마일드 스틸	최대 T = 3 mm (- 30 mmØ)
16.길이.0009	라운드 울트라슬림 - 스테인리스 스틸	최대 T = 3 mm (- 30 mmØ)



맨드릴베이스

품목번호	목	정보
16.길이.0100	기준	단단한
16.길이.0200	승강기	움직일 수 있는

HMI 디스플레이

품목번호	목	정보
10.0010.0002	제어판, HMI - 터치 스크린 12"	만지다

손가락 클램핑

품목번호	목	정보
10.0011.0011	CuCrZr-100mm로 만든 UNI	최대 1600
10.0011.0012	CuCrZr-100mm로 만든 THIN	최대 1600
10.0011.0013	CuCrZr-100mm로 만든 GAS	최대 1600
10.0011.0014	SS-100mm로 만든 SOFT	최대 1600
10.0011.0021	CuCrZr-200mm로 만든 UNI	2100년부터
10.0011.0022	CuCrZr-200mm로 만든 THIN	2100년부터
10.0011.0023	CuCrZr-200mm로 만든 GAS	2100년부터
10.0011.0024	SS-200mm로 만든 SOFT	2100년부터



백킹 바

품목번호	목	정보
16.길이.0011	UNI - 반경	CU(t= 0.4mm - 2.5mm)
16.길이.0012	UNI - 플랫	CU(t= 0.4mm - 2.5mm)
16.길이0015	SOFT - 반경	SS(t= 0.7mm - 3.0mm)
16.길이.0016	SOFT - 플랫	SS(t= 0.7mm - 3.0mm)
16.길이.0017	강력함 - 반경	CU(t=2.0mm~5.0mm)
16.길이0018	강함 - 플랫	CU(t=2.0mm~5.0mm)
16.길이.0019	CLEAN - 반경	CU(t= 0.7mm - 2.0mm)
16.길이.0020	CLEAN - 플랫	CU(t= 0.7mm - 2.0mm)
16.길이.0021	HEAVY DUTY - 반경	CU(t= 5.0mm - 12.0mm)
16.길이.0022	HEAVY DUTY - 플랫	CU(t= 5.0mm - 12.0mm)

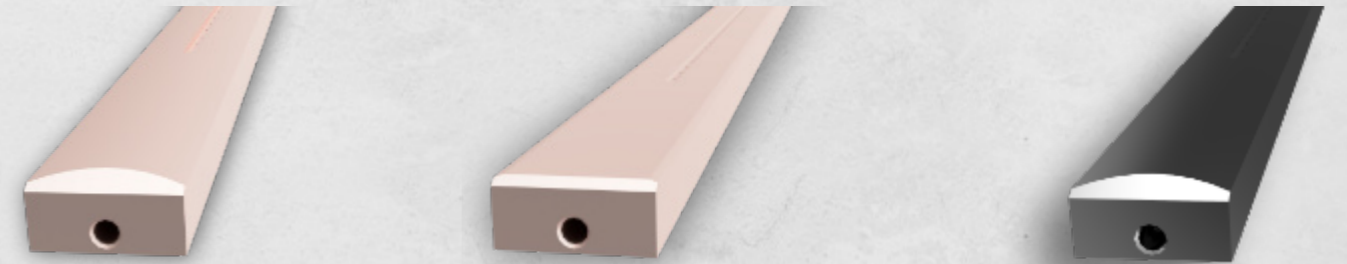

토치 리프트

품목번호	목	정보
10.0012.0001	기준	영적인
10.0012.0002	모터	전기 같은
10.0012.0003	AVC(아크 전압 제어)	감각적

기준

품목번호	목	정보
10.0013.0001	CE - 적합성(라벨 표시)	X 시리즈
10.0013.0002	UL - 준수(라벨 없음)	X 시리즈

하드웨어 옵션 

센터 스톱

품목번호	목	정보
16.길이.0301	표준, 회전	최대 1600
16.길이.0303	플렉스, 이동 가능	2100년부터

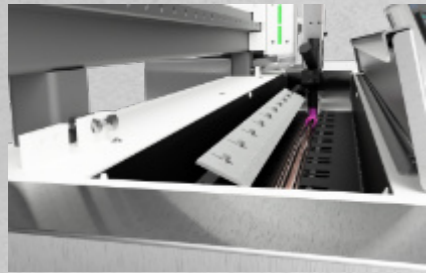

레이저포인터

품목번호	목	정보
16.길이.0310	레이저포인터	앞 6 뒤

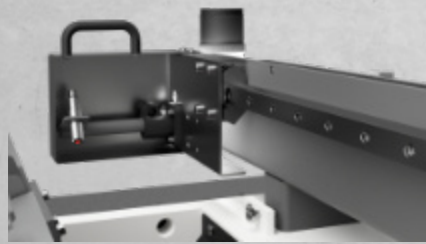

프론트 범퍼

품목번호	목	정보
10.0014.0002	범퍼, 앞	외부

색상

품목번호	목	정보
10.0015.0001	기준	트래픽 화이트 & 슬레이트 그레이
10.0015.0002	바디 커스터마이징	추가 - 슬레이트 그레이
10.0015.0003	완전한 맞춤형	랄

트레일링 가스 노즐

품목번호	목	정보
10.0016.0001	3존 노즐	티그, 300A
10.0016.0002	5존 노즐	티그, 300A
10.0016.0003	3존 노즐	티그, 200A
10.0016.0004	5존 노즐	티그, 200A
10.0016.0005	3존 노즐	티그, 400A
10.0016.0006	5존 노즐	티그, 400A
10.0016.0007	3존 노즐	혈장
10.0016.0008	5존 노즐	혈장
10.0016.0009	더블 3존 노즐	티그, 300A
10.0016.0010	더블 3존 노즐	티그, 200A
10.0016.0011	더블 3존 노즐	티그, 400A
10.0016.0012	더블 3존 노즐	혈장
10.0016.0013	3존 노즐 수냉식	PTW 4500
10.0016.0014	5존 노즐 수냉식	PTW 4500
10.0016.0015	3존 노즐 수냉식	피제이비 3500
10.0016.0016	5존 노즐 수냉식	피제이비 3500

토치 진동 장치

품목번호	목	정보
10.0017.0001	진동 유닛	서보 모터

운영국

품목번호	목	정보
10.0018.0001	HMI 모바일 스테이션	롤러블
10.0018.0002	두 번째 풋페달	추가
10.0018.0003	추가 운영 스테이션	비상 정지, 2번째 풋페달



LED 기술

품목번호	목	정보
10.0019.0001	기계 LED	10와트
10.0019.0003	신호탑 - 스마트라이트	RGBW

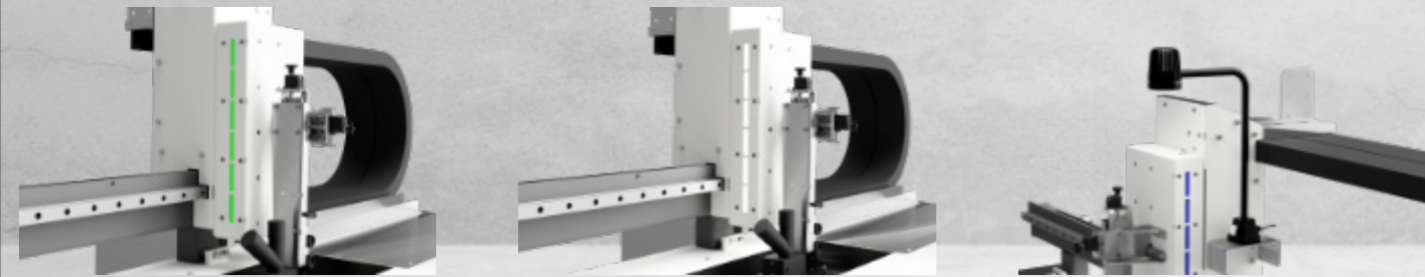

부분 정지, 이동 가능

품목번호	목	정보
16.길이.0451	부분 정지	움직일 수 있는

가스 설정

품목번호	목	정보
10.0020.0001	로터미터 - AR - L/min	유럽
10.0020.0002	로터미터 - AR - L/min	우리를
10.0020.0003	로터미터 - AR - L/min	아시아
10.0020.0004	로터미터 - AR - L/min	남아메리카
10.0020.0005	로터미터 - AR/H2 - L/min	유럽
10.0020.0006	로터미터 - AR/H2 - L/min	우리를
10.0020.0007	로터미터 - AR/H2 - L/min	아시아
10.0020.0008	로터미터 - AR/H2 - L/min	남아메리카
10.0020.0010	유량계 디지털	SMC 입출력
10.0020.0011	질량 유량 제어	버케르트
10.0020.0012	가스 스위치	디지털

소프트웨어 옵션

소프트웨어 번들

품목번호	목	정보
10.7000.0001	고급 조정	더 많은 매개변수를 추가하세요
10.7000.0002	간단한 설정	지원 설정
10.7000.0003	고급 스토어	확장된 저장소 및 지원
10.7000.0004	대시보드 모니터링	OEE, 프로세스
10.7000.0006	원격 접속	OPC, 원격 연결, 스마트 서버

언어팩

품목번호	목	정보
10.7000.1000	언어팩 - WEST	DE, EN, ES, 포르투갈어, 이탈리아어, 프랑스어
10.7000.2000	언어 팩 - EAST	DE, EN, CZ, RU, TR,

용접 옵션

티그 DC

품목번호	목	정보
10.5000.0001	FRONIUS 트랜스티그 800	80A
10.5000.0005	FRONIUS 트랜스티그 2200	220A
10.5000.0009	FRONIUS 트랜스티그 2500	250A
10.5000.0013	FRONIUS TransTig 3000	300A
10.5000.0017	FRONIUS TransTig 4000	400A
10.5000.0045	로르치 T 180 DC	180A
10.5000.0049	로르치 T 220 DC	220A
10.5000.0041	LORCH V30 모빌 DC	300A
10.5000.0053	EWM 테트릭스 352 DC	티그, 300A

티그 AC/DC

품목번호	목	정보
10.5000.0101	프로니우스 매직웨이브 2200	220A
10.5000.0105	프로니우스 매직웨이브 2500	250A
10.5000.0109	프로니우스 매직웨이브 3000	300A
10.5000.0113	프로니우스 매직웨이브 4000	400A
10.5000.0137	로르치 T 180 AC/DC	180A
10.5000.0141	로르치 T 220 AC/DC	220A
10.5000.0133	LORCH V30 모바일 AC/DC	300A
10.5000.0145	EWM 테트릭스 352 AC/DC	티그, 300A

플라스마 DC

품목번호	목	정보
10.5000.1001	프로니우스 TT 2200 PM10	220A
10.5000.1005	프로니우스 TT 3000 PM10	300A
10.5000.1017	미그오맷 플라스마젯 250	250A

플라스마 AC/DC

품목번호	목	정보
10.5000.1101	프로니우스 MW 2200 PM10	220A
10.5000.1105	프로니우스 MW 3000 PM10	300A

토치 냉각

품목번호	목	정보
10.5000.5001	프로니우스 FK 2200	TT/MW 2200
10.5000.5002	프로니우스 FK 2500	TT/MW 2500 - 3000
10.5000.5005	로르치 욕 7	T180-220
10.5000.5006	로르치 욕 5	V30
10.5000.5007	프로니우스 FK 4000	TT/MW 4000 - 5000

콜드와이어 피더

품목번호	목	정보
10.5000.5201	프로니우스 KD 4000 D-11	T / M
10.5000.5207	로르치 피드 1	V 30

MIG / MAG (GMAW)

품목번호	목	정보
10.5000.2004	프로니우스 TPS 320i	320A
10.5000.2008	프로니우스 TPS 500i	500A
10.5000.2016	프로니우스 TPS 500i CMT	500A
10.5000.2036	LORCH S5 스피드펄스 XT	400A
10.5000.2040	LORCH S8 스피드펄스 XT	500A
10.5000.2044	EWM Titan XQ 400 AC 펄스	400A
10.5000.2048	클루스 키네오 넥스트 452	450A

MIG / MAG (GMAW) 원격

품목번호	목	정보
10.5000.2101	프로니우스 RCUi	티피씨
10.5000.2102	로르치 RC	스피드펄스 XT
10.5000.2103	EWM RC XQ 전문가 2.0	타이탄 XQ
10.5000.2104	클루스 RPU	키네오 넥스트

플라스마 키홀

품목번호	목	정보
10.5000.3004	프로니우스 TT4000 PM10	400A
10.5000.3008	프로니우스 MW4000 PM10	400A
10.5000.3020	미그오맷 플라스마젯 350	350A

플라스마 키홀 옵션

품목번호	목	정보
10.5000.3101	FRONIUS 옵션 TIG	TIG 토치 PAP
10.5000.3102	MIG-O-MAT 옵션 TIG	TIG 토치

고성능 TIG

품목번호	목	정보
10.5000.4004	프로니우스 TT 4000 IF 500	켈버그 인포커스 토치
10.5000.4008	프로니우스 TT 5000 IF 1000	켈버그 인포커스 토치
10.5000.4012	프로니우스 TT 5000 아크티그	FRONIUS ArcTig 토치
10.5000.4016	프로니우스 TT 9400 IF 1000	파워쉐어링
10.5000.4020	프로니우스 TT 9400 아크티그	파워쉐어링
10.5000.4044	켈버그 포커스 TIG 1000 KD	1000A
10.5000.4048	EWM 포스TIG 1000 KD	1000A

추가 사항

워터 칠러 유닛

품목번호	목	정보
10.4000.0001	하이프라 이칠리 1 CE	최대 300A
10.4000.0002	하이프라 이칠리 2 CE	최대 500A
10.4000.0003	하이프라 이칠리 3 CE	최대 700A
10.4000.0004	판넨버그 랙 1000 UL	최대 300A
10.4000.0005	SMC HRS CE	최대 1000A
10.4000.0006	SMC 시간당 표준	최대 1000A

용접 연기 추출

품목번호	목	정보
10.4100.0001	테카 핸디카트	움직일 수 있는
10.4100.0002	퓨메이터	움직일 수 있는
10.4100.0003	준비팩	움직일 수 있는

용접 모니터링 시스템

품목번호	목	정보
10.4200.0001	HKS 웰드QAS	싸움
10.4200.0002	HKS 웰드QAS	티그 케이디
10.4200.0003	HKS 웰드QAS	혈장
10.4200.0004	HKS 웰드QAS	플라스마 KD

캠 기술

품목번호	목	정보
10.4300.0001	FRONIUS ArcView SINGEL	용접 카메라
10.4300.0002	POLYTEC 크로스헤어 생성기	캠 조정

핸들링 시스템

품목번호	목	정보
10.4400.0012	삽입 트롤리 매뉴얼	리터 500
10.4400.0013	삽입 트롤리 매뉴얼	리터 1100
10.4400.0014	삽입 트롤리 전기 (배터리)	리터 500
10.4400.0015	삽입 트롤리 전기 (배터리)	리터 1100

전기 부품

품목번호	목	정보
10.4500.0001	바코드 스캐너	매개변수 로딩
10.4500.0002	에어컨 - 전기 캐비닛	35도 +
10.4500.0004	이더넷 연결 상자	광섬유 케이블

추가 키트

품목번호	목	정보
10.4700.0001	용접 스타터 키트 TIG	아비티그 MT 300W
10.4700.0002	용접 스타터 키트 TIG	아비티그 MT 260W
10.4700.0003	용접 스타터 키트 TIG	티티와이 4500
10.4700.0004	용접 스타터 키트 플라즈마	PTW 3500
10.4700.0005	용접 스타터 키트 플라즈마	피제이비 250
10.4700.0016	툴킷	시작 / 설정
10.4700.0017	NEUTRIX 텅스텐 그라인더	움직일 수 있는

서비스 및 관리

포장

품목번호	목	정보
10.8000.0001	나무 팔레트	트럭 운송만 가능
10.8000.0007	나무상자 바다	해상을 위해
10.8000.0013	나무상자 공기	육로 및 항공료

훈련

품목번호	목	정보
10.8100.0001	창업 및 교육 패키지	측면에 2D 이동 포함
10.8100.0004	Endacceptance 패키지	측면 3D 여행 포함

운송(Incoterms® 2020)

품목번호	목	정보
10.8200.0001	(주)에프씨에이	슈넬도르프
10.8200.0006	(주)에프씨에이	데
10.8200.0011	(주)에프씨에이	유럽 연합
10.8200.0021	팀	데
10.8200.0026	팀	유럽 연합

케어

품목번호	목	정보
10.8300.0002	예비 부품 패키지 소형	공압, 센서
10.8300.0005	예비 부품 패키지 전체	공압, 센서, PLC
10.8300.0008	서비스 계약 - 1년	X 시리즈
10.8300.0010	서비스 계약 - 2년	X 시리즈
10.8300.0013	보증 연장 24개월	X 시리즈

엑스

시리즈



Schnelldorfer Maschinenbau GmbH

카펠베그 6 | 91625 슈닐도르프 | 독일

info@schnelldorfer-maschinenbau.de | +49 (0) 7950 9889 - 0



PartOfPerfectWeldTechnology