



엑스

시리즈

제품 카탈로그 2022

종방향 슬기 용접기 LINEARWELD XL EXTL





선형 용접XP

항공우주 및 벨로우즈 산업

자동차 산업

굴뚝 시스템

 00,15mm - 00,80mm

 250mm - 1000mm

 15mm - 1050mm*

선형 용접XD

선형 용접엑스

항공우주 및 벨로우즈 산업

자동차 산업

탱크 및 장비 제조

식품 기술 및 주방 제조업체

HAVC 산업

선박 건조

굴뚝 시스템

 00,20mm - 03,00mm

 200mm - 1600mm

 25mm - 1050mm*

선형 용접특대EXTL

선형 용접특대아이넥스

확장 조인트 산업

자동차 산업

탱크 및 장비 제조

식품기술

HAVC 산업

기계 및 하우징 건설

선박 건조

덕트

 00,50mm - 15,00mm

 600mm - 4100mm

 80mm - 1100mm*

선형 용접XLSEXTL

선형 용접XLS아이넥스

확장 조인트 산업

탱크 및 장비 제조

식품기술

HAVC 산업

기계 및 하우징 건설

선박 건조

덕트

 00,50mm - 15,00mm

 1600mm - 4100mm

 145mm - 5190mm

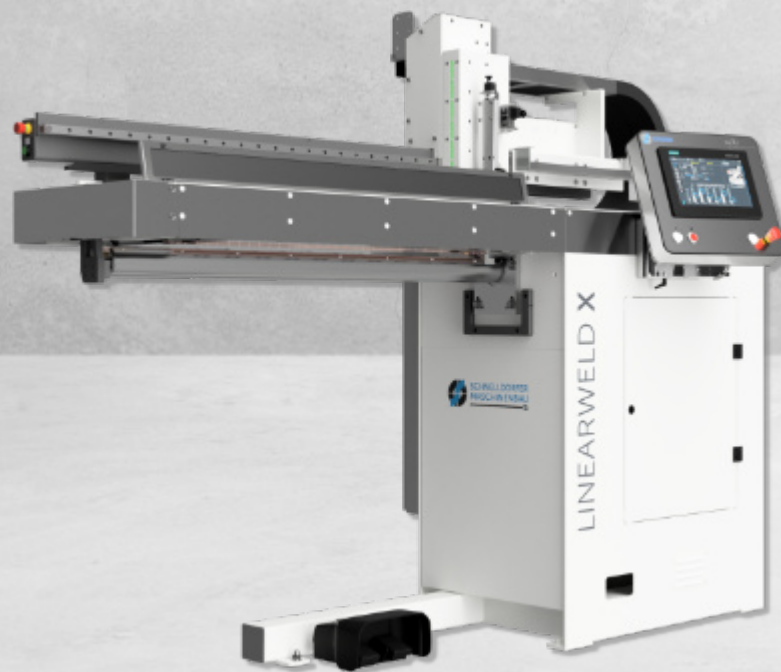

* 표준 기계 본체의 경우 강화 요소를 사용하여 더 큰 직경 가능(옵션)

용접 자동화에 혁명을 일으키다

이제 21세기의 모든 가능성을 제공하고 미래에 대비할 수 있는 새로운 기계 제어 장치가 있습니다.인더스트리 4.0

그만큼다음기계 제어는 독일에서 제작된 심 용접 기계의 일부입니다. 지능형 I/O 센서 기술, 최첨단 기계 PLC 제어, 스마트하고 직관적인 휴먼 머신 인터페이스 및 완전한 IOT 연결은 귀하의 생산을 한 단계 더 끌어올립니다!



인더스트리 4.0

- 인더스트리 4.0 준비가 된
- OPC UA 연결
- OEE 모니터링
- 원격 액세스



능률

- 높은 감소 중립의 타협
- AI 지원 시스템 더 빠른 시작
- 운영자에 대한 지침 이동을



TPM

- 끊임없이 액세스에이터 확인하다
- 다운타임 경고
- 알림 메시지를 통해 연결됨 OPC UA



훈련

- 직관적인 HMI 사용자 설명서
- 모든 기능 및 버튼 시각화 아이콘
- 지원 각각의 버튼 옆



생산

- 품질 개선을 통해 자기를 시험
- 설정 도움상 보여줘



OPC UA

IO-Link

WiFi

USB



INDUSTRY 4.0



- 비디오 유도 기계 제어
- 지능형 설정 제어
- 매개변수 도우미
- 슬라이드 쇼 설정
- 시각화된 오류 메시지
- 대시보드 선택
- 앱 갤러리
- 인더스트리 4.0에 대비

더욱 빠르게 프로그래밍하세요 비생산적인 시간을 줄이세요!

복잡한 프로세스를 단순화하고 사용하기 쉽게 만드는 것은 우리가 항상 가까이 직면하는 과제입니다!

우리는 이 새로운 제어 개념이 모든 기대를 뛰어넘고 운전자 경험을 완전히 새로운 영역으로 끌어올릴 것이라고 확신합니다.



심상
100%

- 완전히 시각화된 프로세스를 갖춘 직관적인 햅틱 한대
- 최고 품질의 디자인과 느낌



OEE 모니터링 앱 계산, 실시간

기능바

영구 바

모션보드

대시 보드

메뉴바

현황판

상태 표시 줄

2/14/2020, 1:13:09 AM Production Name: soft1

Actors: [Icons]

Position: 476.25 mm 0.00 mm/s

Options: [Icons]

Pressure: Front 0.000 bar Rear 0.000 bar

State: [Icons]

Quality: 17.442 %

Current [A]: 127.9

X-Axis [mm...sec]: 126.7

X-Axis [mm...sec]: 47.3

Coldwire [cm...min]: 127.9

Coldwire [cm...min]: 72.7

Pulse [Hz]: 127.9

더욱 효율적으로 생산하세요!

소프트웨어 번들(Simple Set Up)을 사용하면 생산 효율성을 대폭 높일 수 있습니다.

"원피스 흐름" 생산 및 "티총피생산적인 중aintenance", 기계는 계획뿐만 아니라 작업자도 지원합니다.



성능
290%

- 더 많은 PLC 제어 성능
- I/O 링크 - 지능형 센서
- 프로피넷

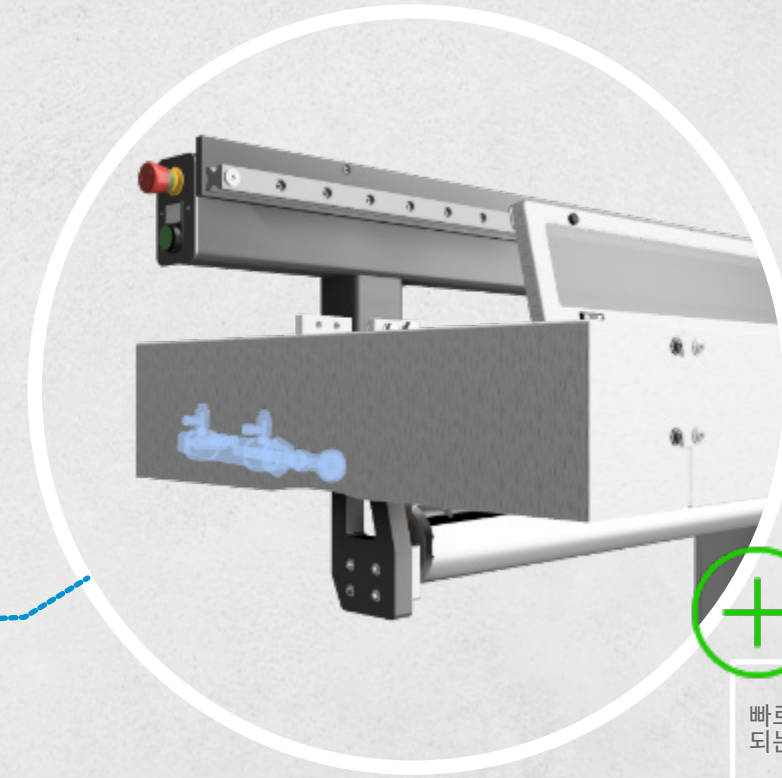

빠르고 명확한 식별을 위해 시각적으로 지원되는 오류 및 경고 메시지

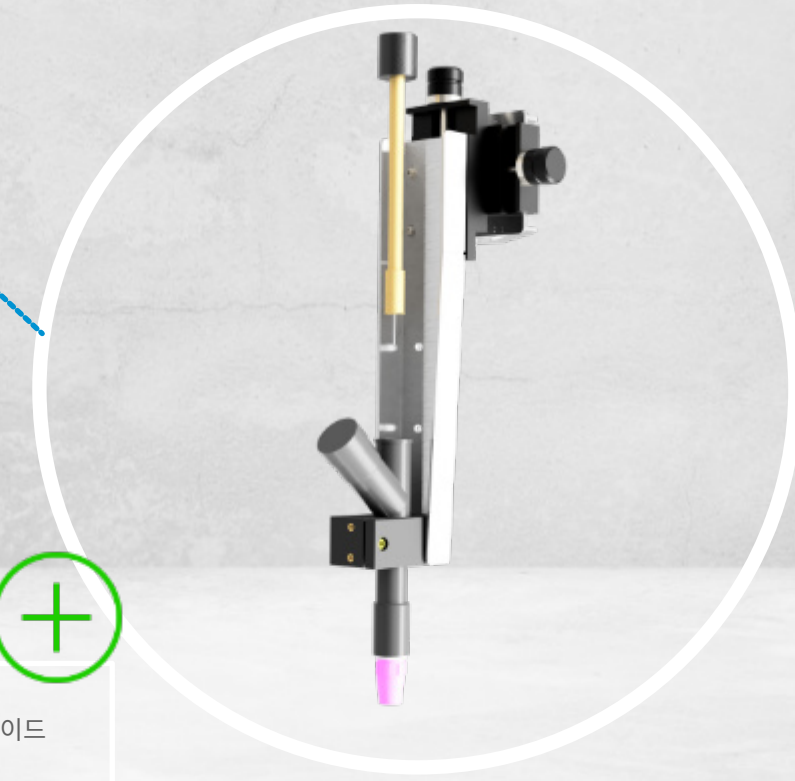

빠르고 안정적인 전환을 위해 슬라이드 쇼 비디오 지원 설정 지원

최신 소식을 받아보세요!

최대한의 유연성으로 더 작은 시리즈를 생산해야 하는 과제는 종종 바쁜 작업 공간과 시간 압박을 초래할 수 있습니다. 이는 또한 오류의 위험을 증가시킵니다. 소프트웨어 번들인 ADVANCED STORE를 사용하면 주문 관리를 투명하게 만들어 이 문제를 해결하기 위한 조치를 취할 수 있습니다. 이 옵션을 사용하면 생산을 제어하고 모든 생산 주문을 관리할 수 있습니다. 결과적으로 루프를 유지하면서 오류와 지연을 방지할 수 있습니다.

항상.



다양한 재료와 두께에 대해 사전 설치된 매개변수 데이터베이스



데이터 저장소

400%

- 더 많은 저장 공간과 성능
- 새로운 제품 - 카탈로그 기
- 온라인/오프라인 비교 기



데이터 코드 리더를 통한 매개변수 업로드

품질을 향상시키세요!

자동 용접은 var 시스템 구성 요소의 첨단 기술 팀워크입니다.
서로 완벽하게 협력할 때에만 높은 경제성과 뛰어난 용접 결과가 보장됩니다.

구성 요소의 운송부터 아크 점화까지 항상 세부 사항이 적용됩니다.

용접 공정과 관련된 모든 모듈의 지능적이고 정밀한 상호 작용은 용접 이음새의 일정하고 항상 재현 가능한 품질을 보장합니다.



대시보드 기능에서 주요 설정에 직접 접근

타당성 제어 기능을 통해 기계를 항상 올바르게 설정할 수 있습니다.



기능

33%

추가 조정
가능성과
사용 가능한 매개변수

- 타당성 제어
기능
- 시뮬레이션 모드

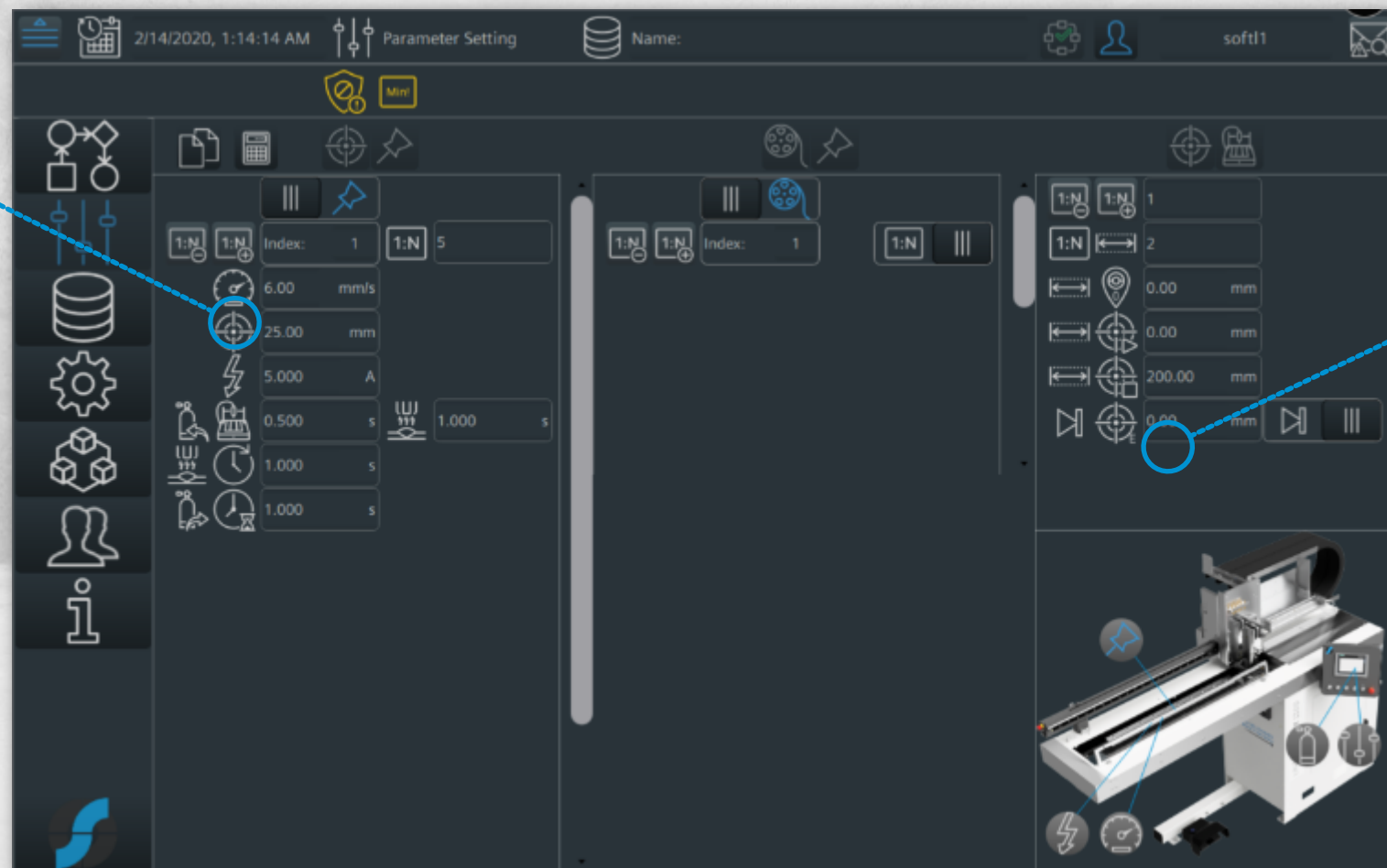

항상 생산 과정을 주시하십시오.

언제든지. 모든 곳에서.

소프트웨어 번들(원격 액세스)을 사용하면 완전한 연결, 모니터링 및 분석이 가능합니다. 이러한 방식으로 기계 및 생산 중단 시간을 방지하고 투명성을 극대화합니다.



인더스트리 4.0

100%

- 인더스트리 4.0에 대비
- OPC UA 서버 및 클라이언트 모드
- AI(인공 지능) 매개변수 제어



모바일 장치 및 웹 기반 플랫폼의 미래링된 HMI 화면

스마트@rt 서버

OPC UA 연결 및 Sm@art 서버 기능



모든 센서 및 생산 데이터가 실시간으로 공유됩니다.

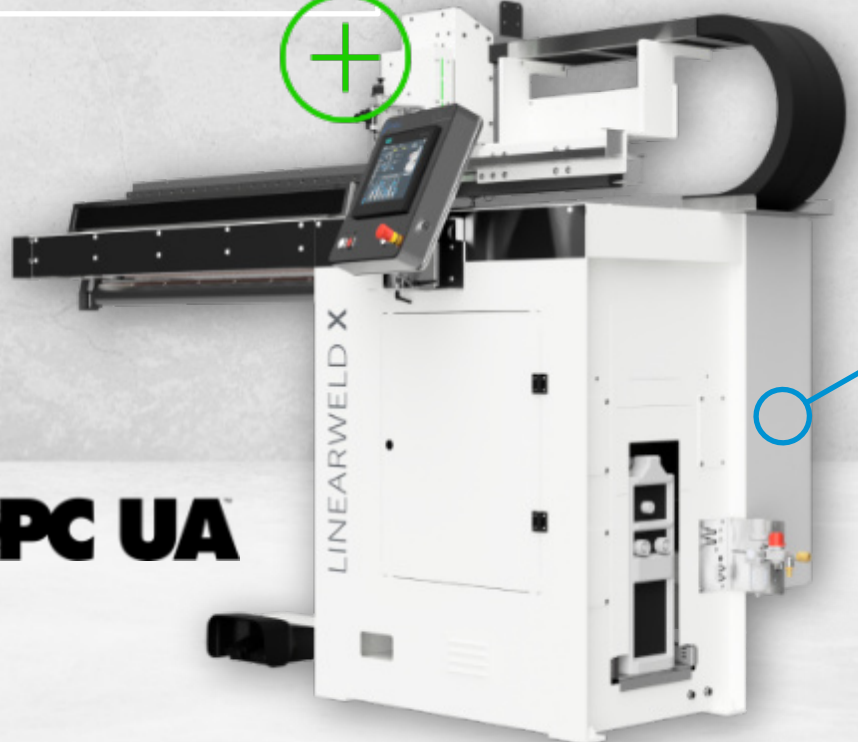
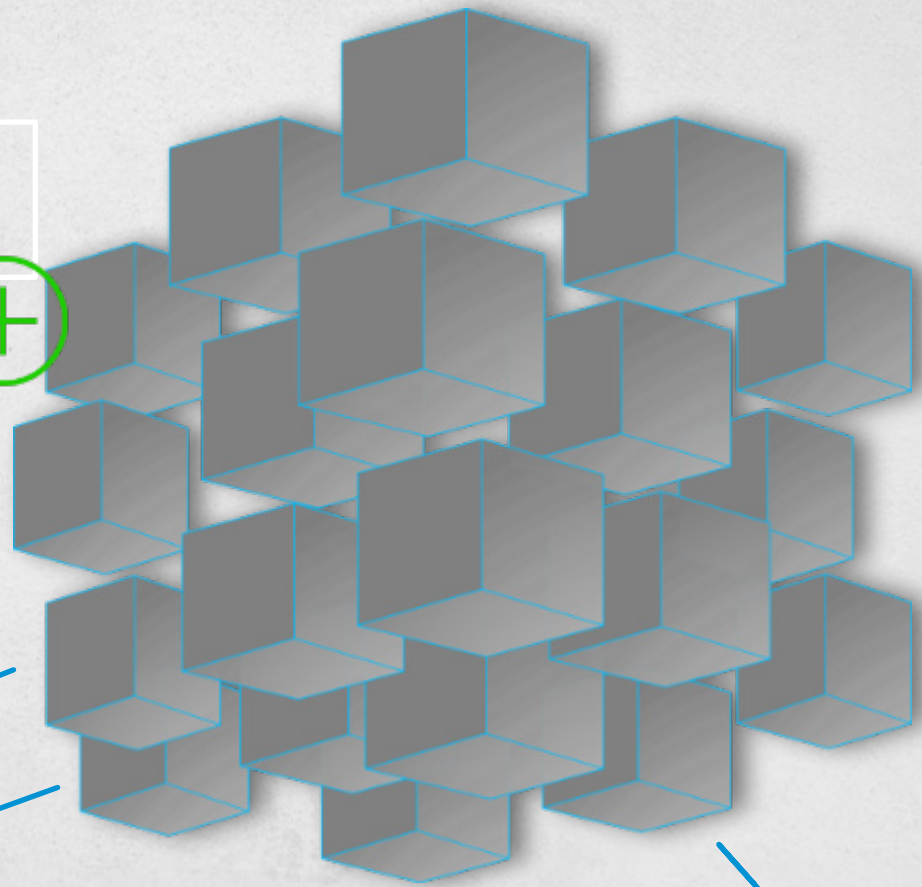

엑스트라엘용접 자동화 분야의 선두주자

고품질생산적인 종방향 솔기 용접에는 다음의 사용이 필요합니다.진보되고 우수한 기술에스. 이를 통해 우리는 시장 지위를 보호하고 확장할 수 있습니다.

당사의 LINEARWELD XL 시리즈 종방향 심 용접 기계는 다음을 제공합니다.탁월한 기술~을 위한 금속 세로 솔기를 용접합니다.

그만큼XL EXTL시리즈는최대의 견고성을 갖춘 최고의 품질.가장 높은 하중을 위해 설계된 LINEARWELD XL EXTL은 다음을 제공합니다.모든 용접 요구 사항을 충족하는 플랫폼입니다.

가장 현대적인 생산 공정과 결합하여 특별히 개발된 클램핑 시스템을 통해 최대 15mm 두께의 판금을 외부에서 접합할 수 있습니다.

LINEARWELD 기계 유형의 특징은 다음과 같습니다.최고의 품질, 간단한 조작, 빠른 속도.

600mm에서 4100mm까지 다양한 용접 길이로 제공되는 다양한 장비 변형을 갖춘 고도로 모듈화된 시스템을 통해 다양한 용접 길이에 빠르게 적응할 수 있습니다.귀하의 개인적인 필요.



	00,50mm - 15,00mm
	600mm - 4100mm
	80mm - 1050mm*
	스테인레스 스틸 연강 탄소강 아연 도금 강철 알루미늄 티타늄 구리

+ 최고의 정밀도 완벽한 용접

- 인체공학적 디자인
- 변색 없는 용접 이음새
- 공작물의 변형 없이 용접
- 높은 재현성
- 정확한 토치 모션
- 최고 품질의 용접 결과
- 백킹 트랙용 퀵 체인지 시스템
- 명확한 프로그램 관리 기능을 갖춘 직관적인 사용자 인터페이스
- 고급 부품



* 표준 기계 본체의 경우 강화 요소를 사용하여 더 큰 직경 가능(옵션)

첫 번째 부분부터 완벽한 용접

이는 특히 전문적인 디자인에 관심이 있는 경우 제품의 품질을 향상시키는 데에도 도움이 됩니다.

제품의 품질 수준이 향상되면 귀하의 제품이 더욱 강화됩니다.
이미지는 더 높은 가격을 정당화하여 시장에서의 기회를 향상시킵니다.



스테인레스 스틸 탱크
타: 10,0mm
플라즈마 열쇠 구멍

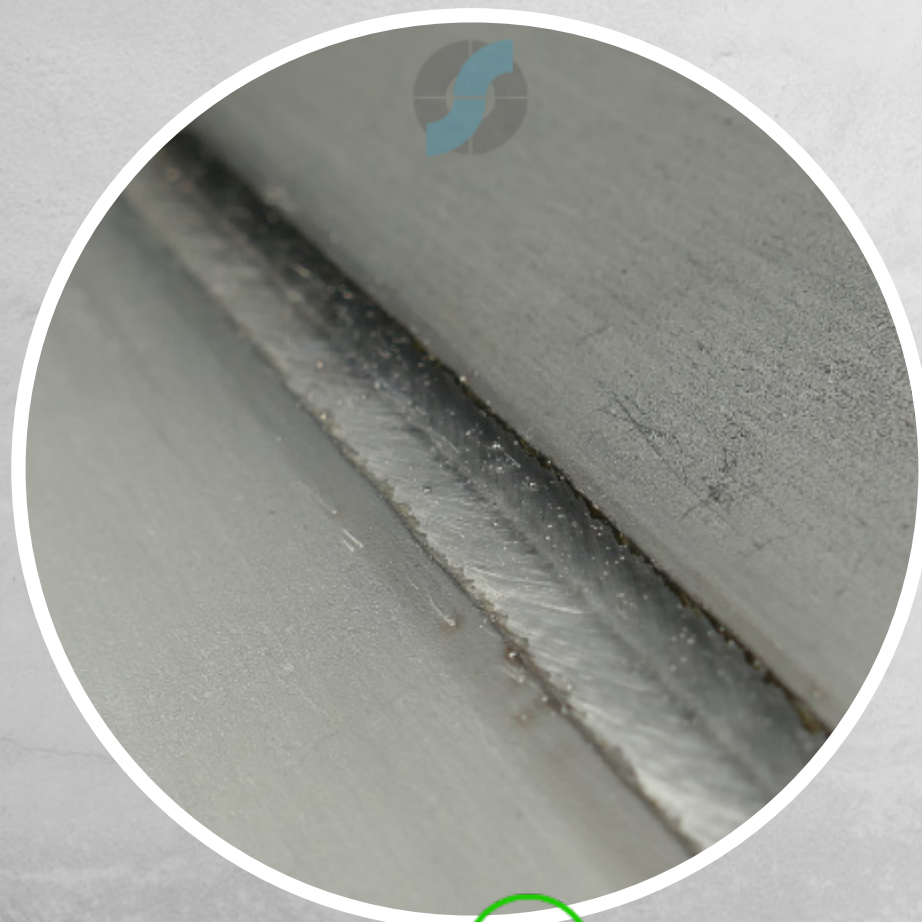

스테인레스 스틸 용기
타: 5,0mm
MIG/MAG(GMAW)

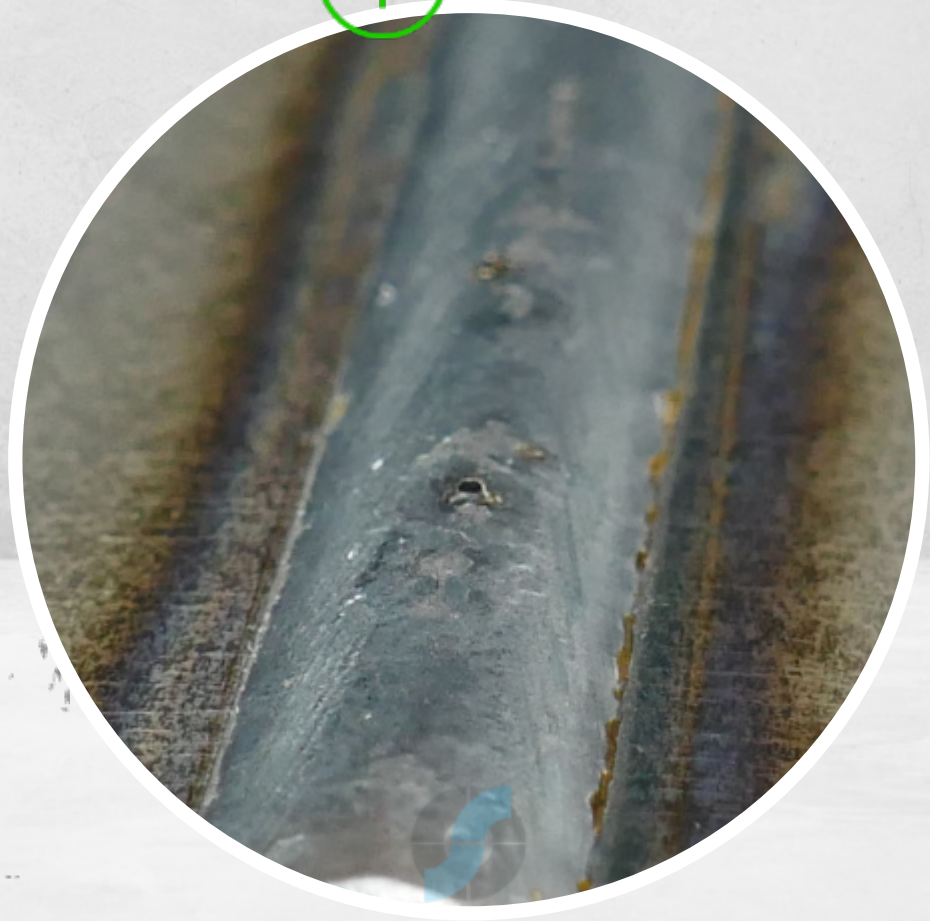
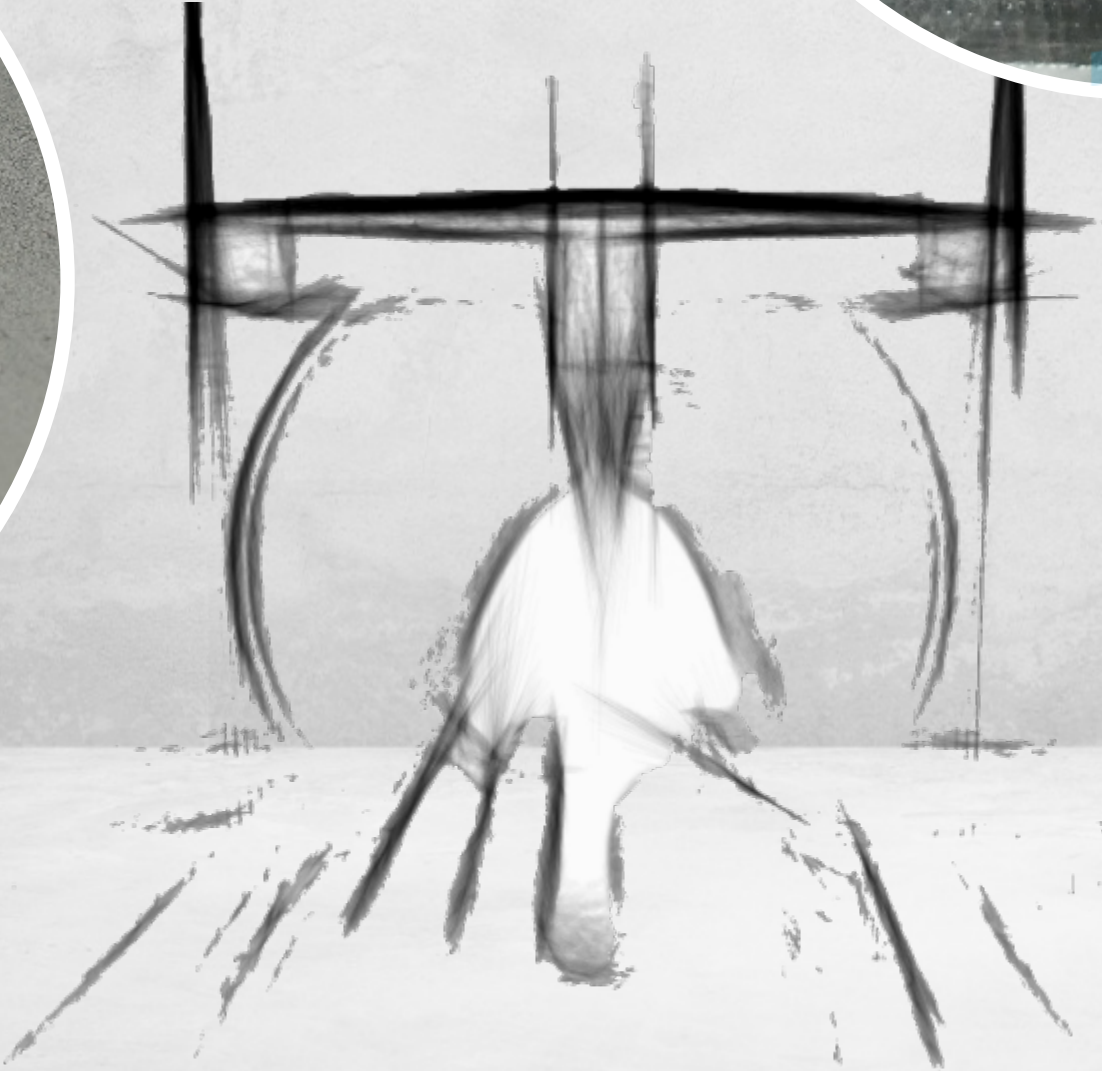

연강 용기
타: 6,0mm
MIG/MAG(GMAW)

용접 준비 완료!



용접부의 변형 최소화



모든 일반적인 용접 공정 활용



광범위한 제어 옵션



사용하기 쉬운



용접 속도 증가



전체 Cycle Time 단축



지멘스 통합 HMI
시중 최고의 용접 자동화 소프트웨어 탑재

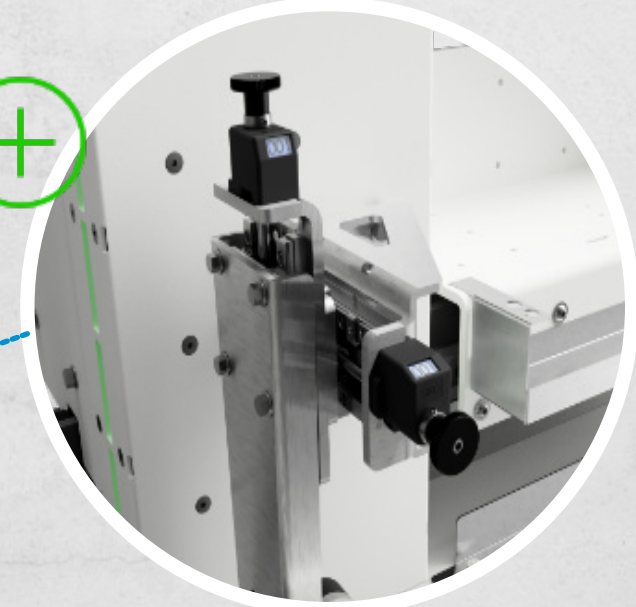

터치 및 신호 소프트웨어 기능과 결합된
카운터를 갖춘 터치 지원으로 텅스텐 설
정을 100% 안정적이고 쉽게 만듭니다.



부품을 가장 빠르고 편안하게 삽입할 수
있는 고정밀 센터 스톱 및 사전 클램프 기
110

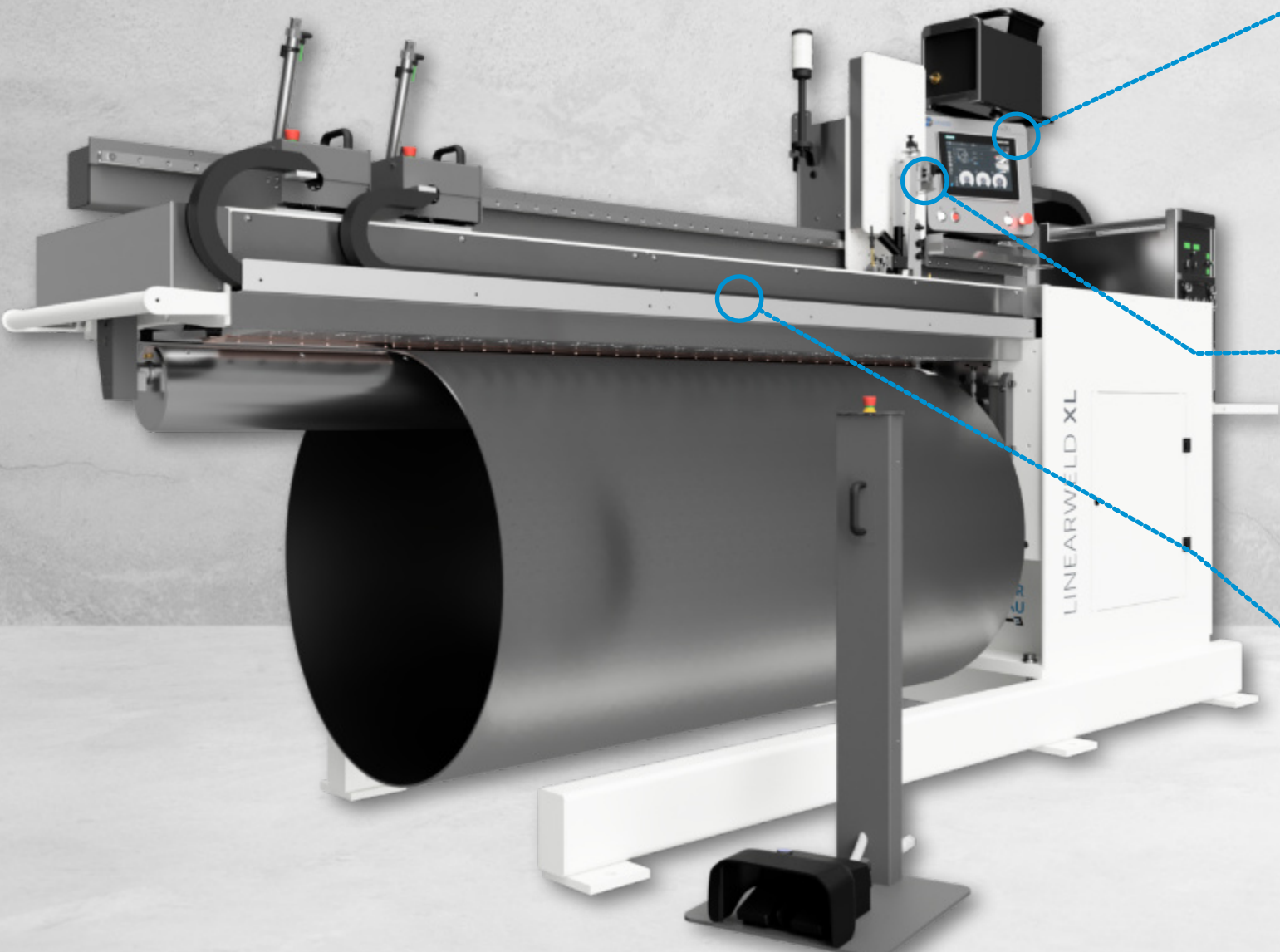

시그널 타워 - 스마트 라이트 이 요소는 항상 기계의 상태를 표시하고 설정 중에 용접 영역을 비춥니다.

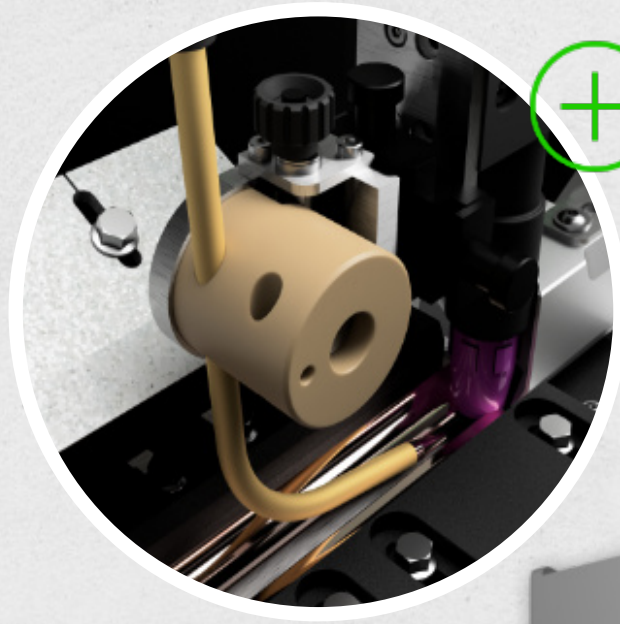
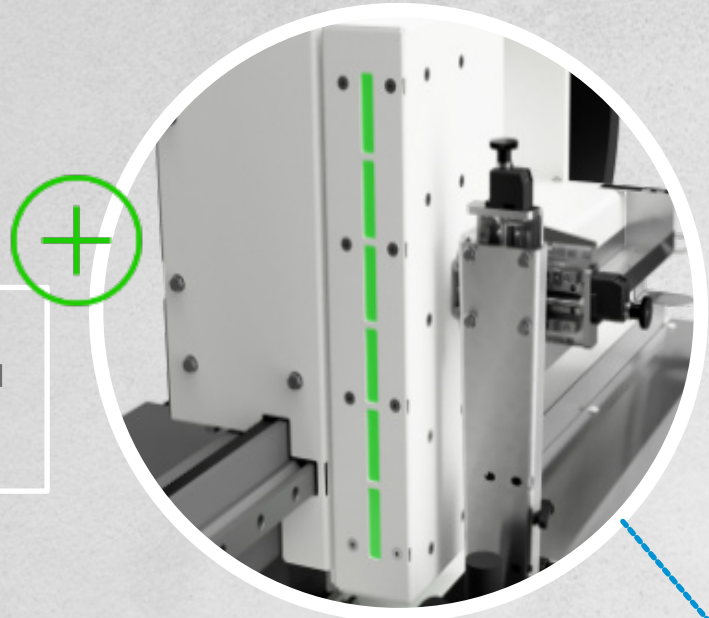

추가 콜드 와이어의 정확한 공급을 위한 3축 조정 기능이 있는 콜드 와이어 공급 장치

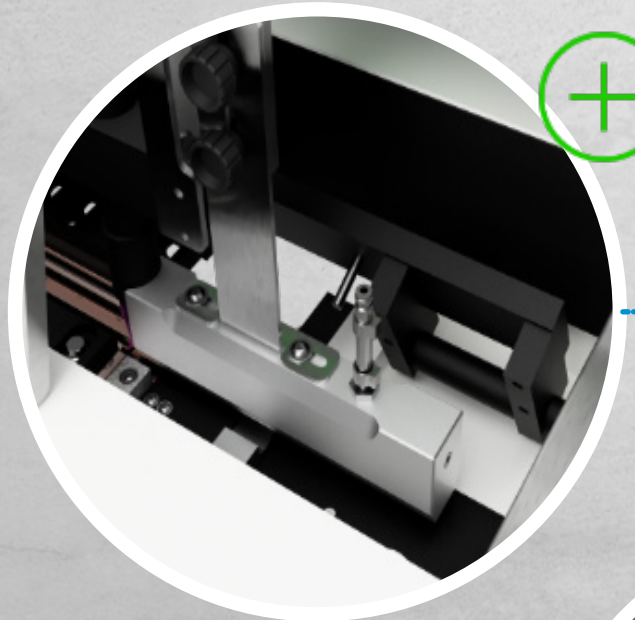

매우 놀라운 용접 결과를 제공하는 특수 디자인의 접이식 트레일링 가스 노즐

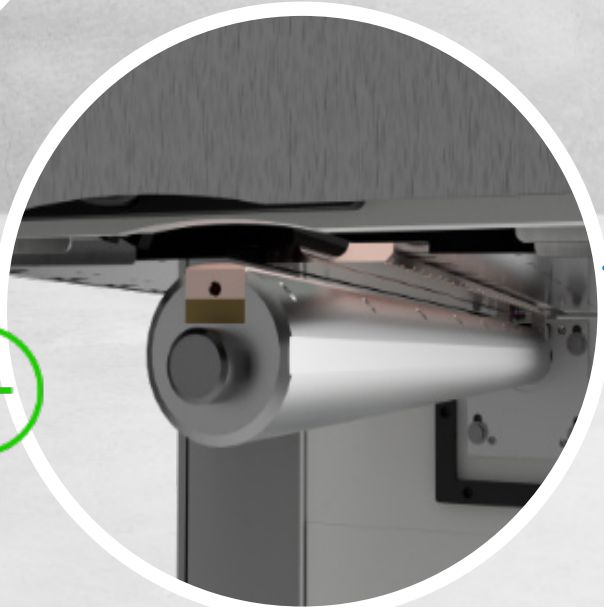

신속하게 교체 가능한 백바 및 샌드위치 냉각 라인을 갖춘 특별히 개발된 맨드릴 디자인

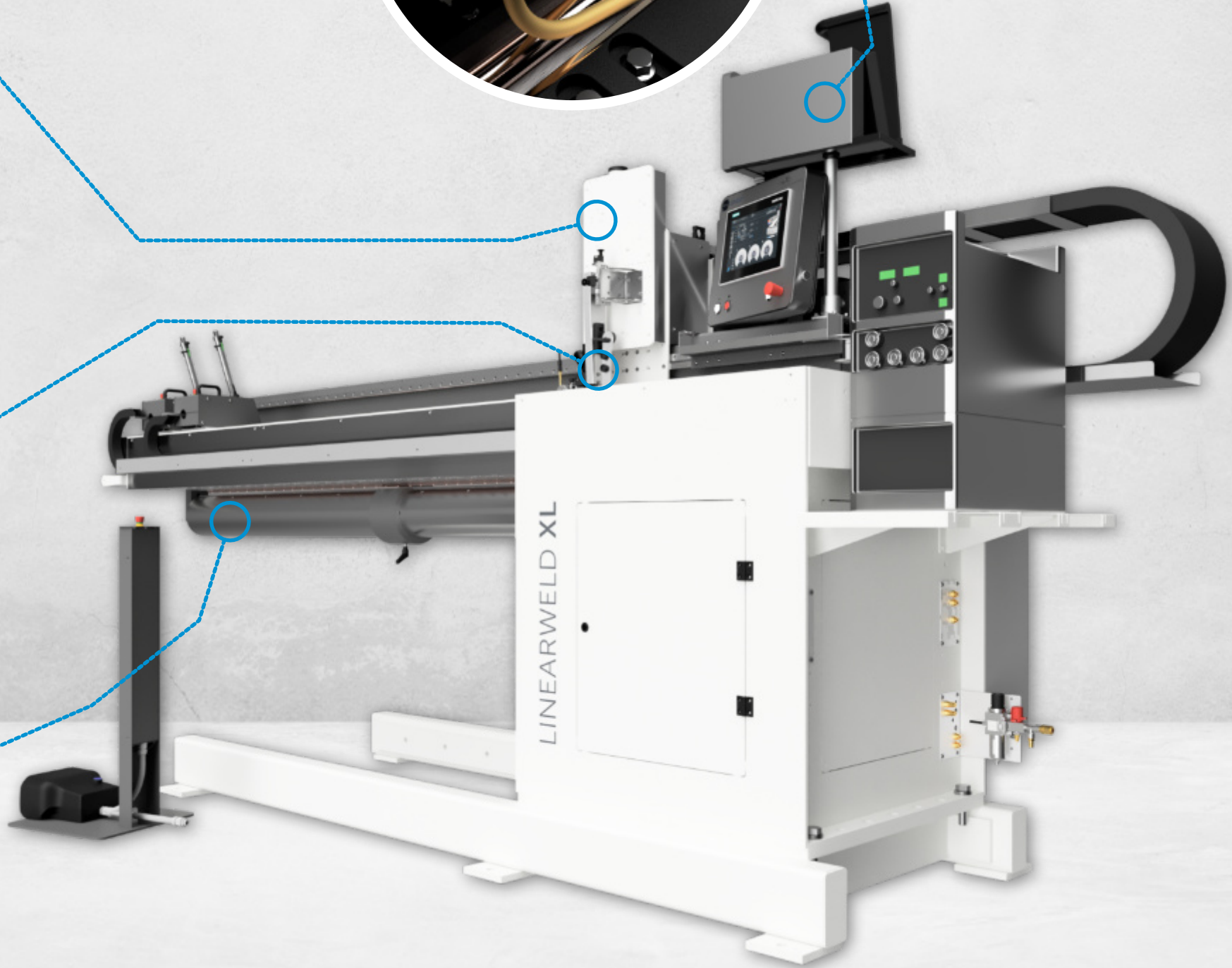

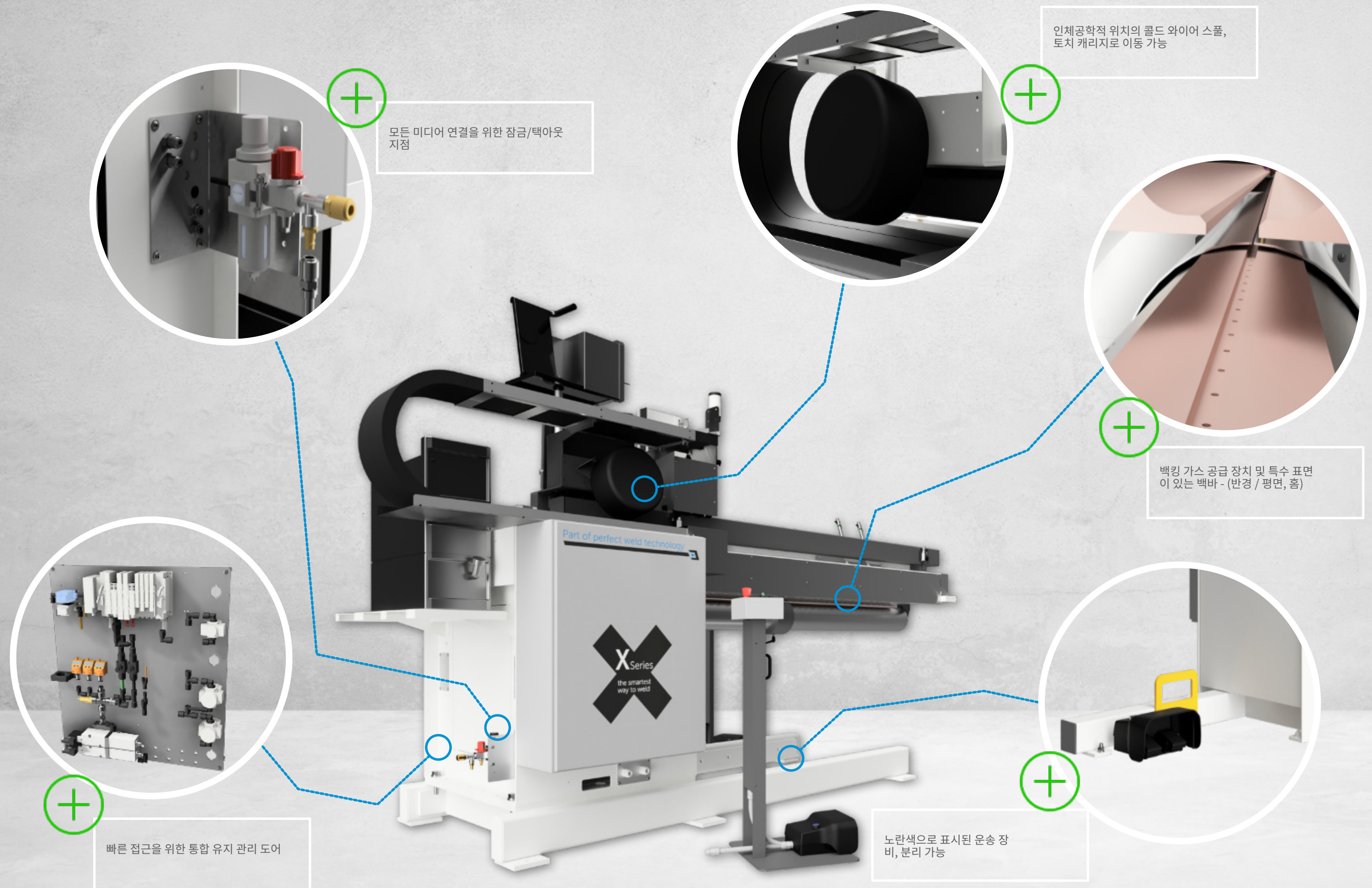

모든 미디어 연결을 위한 잠금/택아웃 지점



인체공학적 위치의 콜드 와이어 스펀, 토치 캐리지로 이동 가능



백킹 가스 공급 장치 및 특수 표면이 있는 백바 - (반경 / 평면, 홈)



노란색으로 표시된 운송 장비, 분리 가능



빠른 접근을 위한 통합 유지 관리 도어

LINEARWELD XL EXTL	600	800	1100	1300	1600	2100	2600	3100	3600	4100
최대 용접 길이 [mm]	620	820	1120	1320	1620	2120	2620	3120	3620	4120
최소 직경(내부) [mm]	80	95	115	125	145	225*	260*	305*	355*	385*
최대 직경(외부) [mm]	1050 mm (선택적 강화 요소 . +250 / +500 / +750 / +1000)									
재료 유형	스테인레스 스틸, 연강, 탄소강, 아연 도금 강철, 알루미늄, 티타늄									
재료 두께 [mm]	00,50mm - 15,00mm									
백바	샌드위치 기술, 미디어 연결 없이 변경 가능, 빠른 교환 고정 장치									
클램핑 시스템	공압식, 프리클램프 기능									
호 길이	전체 용접 길이에 걸쳐 일정함(공차 0,05mm)									
맨드릴 잠금 장치	공압식, 위치 제어									
용접 공정	TIG, 고성능 TIG, 마이크로 및 소프트플라즈마									
용접 방향	자유롭게 선택 가능									
가스	토치 가스, 백킹 가스, 트레일링 가스, 클램핑 핑거 가스(옵션)									
냉각 회로	맨드릴 / 백바, 토치									
색상	트래픽 화이트 - RAL 9016(파우더 코팅, 무광택, 구조) 및 슬레이트 그레이 - RAL 7015									
제어	지멘스 S7-1515									
조작 패널	SIEMENS SINAMIC - 통합 컴포트 패널									
모터	SIEMENS SINAMIC - S210 서보 모터									
용접 인터페이스	프로피버스 / 프로피넷									
기준	CE 마크 / UL 준비									
전기 공급	400/230 볼트 / 3 / N / PE; 50/60Hz; TN 그리드									
급기	6bar, 건조, 여과됨									
주변 온도	+ 10°C ~ + 35°C									

* 표준 T-프레임 맨드릴을 사용하면 원형 맨드릴로 더 작은 직경이 가능합니다(옵션).

기계



LINEARWELD XL EXTL

제품 번호.	안건	정보
14.0600.0000	선형 용접 XL 600 EXTL	600mm 용접 길이
14.0800.0000	선형 용접 XL 800 EXTL	800mm 용접 길이
14.1100.0000	선형 용접 XL 1100 EXTL	1100mm 용접 길이
14.1300.0000	선형 용접 XL 1300 EXTL	1300mm 용접 길이
14.1600.0000	선형 용접 XL 1600 EXTL	1600mm 용접 길이
14.2100.0000	선형 용접 XL 2100 EXTL	2100mm 용접 길이
14.2600.0000	선형 용접 XL 2600 EXTL	2600mm 용접 길이
14.3100.0000	선형 용접 XL 3100 EXTL	3100mm 용접 길이
14.3600.0000	선형 용접 XL 3600 EXTL	3600mm 용접 길이
14.4100.0000	선형 용접 XL 4100 EXTL	4100mm 용접 길이

기능 항목



곡괭이

제품 번호.	안건	정보
14.길이.0001	강철 프레임 맨드릴	
14.길이.0002	라운드 - 연강	
14.길이.0003	원형 - 스테인리스강	
14.길이.0004	계단형 - 연강	요청 시 맞춤형
14.길이.0005	계단식 - 스테인리스강	요청 시 맞춤형
14.길이.0006	라운드 SLIM - 연강	최대. T = 5mm(- 10mmØ)
14.길이.0007	라운드 SLIM - 스테인리스 스틸	최대. T = 5mm(- 10mmØ)
14.길이.0008	라운드 ULTRA SLIM - 연강	최대. T = 3mm(- 30mmØ)
14.길이.0009	라운드 ULTRA SLIM - 스테인리스 스틸	최대. T = 3mm(- 30mmØ)



맨드릴 베이스

제품 번호.	안건	정보
14.길이.0100	기준	단단한
14.길이.0200	승강기	움직일 수 있는

HMI 디스플레이

제품 번호.	안건	정보
10.0010.0002	제어판, HMI - 터치스크린 12"	만지다

클램핑 핑거

제품 번호.	안건	정보
10.0011.0011	CuCrZr로 제작된 UNI - 100mm	최대 1600
10.0011.0012	CuCrZr로 제작된 얇은 두께 - 100mm	최대 1600
10.0011.0013	CuCrZr-100mm로 제작된 가스	최대 1600
10.0011.0014	SS -100 mm로 제작된 SOFT	최대 1600
10.0011.0021	CuCrZr로 제작된 UNI - 200mm	2100년부터
10.0011.0022	CuCrZr로 제작된 얇은 두께 - 200mm	2100년부터
10.0011.0023	CuCrZr-200mm로 제작된 가스	2100년부터
10.0011.0024	SS -200 mm로 제작된 SOFT	2100년부터



백바

제품 번호.	안건	정보
14.길이.0011	UNI - 반경	CU(t= 0,4mm - 2,5mm)
14.길이.0012	UNI - 플랫	CU(t= 0,4mm - 2,5mm)
14.길이.0015	소프트 - 반경	SS(t= 0,7mm - 3,0mm)
14.길이.0016	소프트 - 플랫	SS(t= 0,7mm - 3,0mm)
14.길이.0017	강함 - 반경	CU(t= 2,0mm - 5,0mm)
14.길이.0018	강함 - 플랫	CU(t= 2,0mm - 5,0mm)
14.길이.0019	깨끗함 - 반경	CU(t= 0,7mm - 2,0mm)
14.길이.0020	깨끗함 - 플랫	CU(t= 0,7mm - 2,0mm)
14.길이.0021	헤비 듀티 - 반경	CU(t= 5,0mm - 12,0mm)
14.길이.0022	헤비 듀티 - 플랫	CU(t= 5,0mm - 12,0mm)

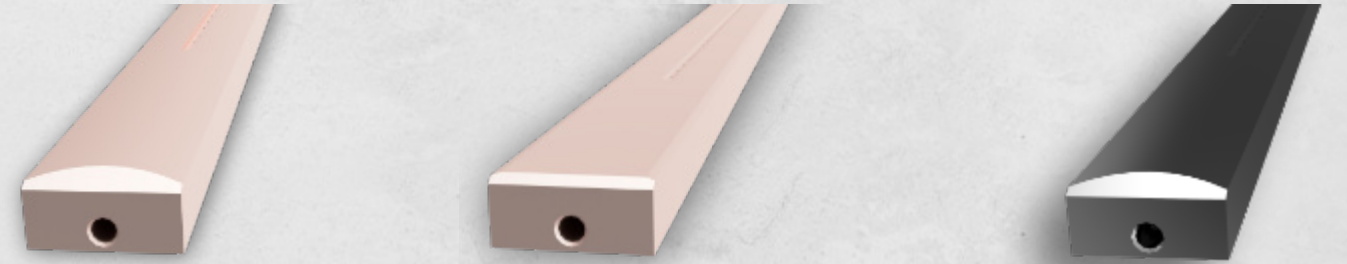

토치 리프트

제품 번호.	안건	정보
10.0012.0001	기준	영적인
10.0012.0002	모터	전기 같은
10.0012.0003	AVC(아크 전압 제어)	감각적

기준

제품 번호.	안건	정보
10.0013.0001	CE - 적합성(표시됨)	X 시리즈
10.0013.0002	UL - 준수(라벨 없음)	X 시리즈

하드웨어 옵션 

중앙 정류장

제품 번호.	안건	정보
14.길이.0301	표준, 회전	최대 1600까지
14.길이.0302	헤비 듀티, 평행사변형	최대 1600
14.길이.0303	플렉스, 이동 가능	2100년부터



하이트닝 요소

제품 번호.	안건	정보
10.0015.0250	250mm	특대
10.0015.0500	500mm	특대
10.0015.0750	750mm	특대
10.0015.1000	1000mm	특대
10.0015.1500	1500mm	특대

레이저 포인터

제품 번호.	안건	정보
14.길이.0310	레이저 포인터	앞 6 뒤

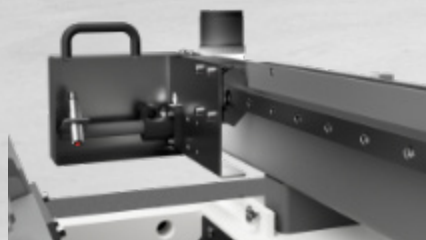

앞범퍼

제품 번호.	안건	정보
10.0014.0002	범퍼, 앞	EXTL

색상

제품 번호.	안건	정보
10.0015.0001	기준	트래픽 화이트 & 슬레이트 그레이
10.0015.0002	맞춤형 바디	추가사항 - 슬레이트 그레이
10.0015.0003	완벽한 맞춤형	RAL

후행 가스 노즐

제품 번호.	안건	정보
10.0016.0001	3존 노즐	티그, 300A
10.0016.0002	5존 노즐	티그, 300A
10.0016.0003	3존 노즐	티그, 200A
10.0016.0004	5존 노즐	티그, 200A
10.0016.0005	3존 노즐	티그, 400A
10.0016.0006	5존 노즐	티그, 400A
10.0016.0007	3존 노즐	혈장
10.0016.0008	5존 노즐	혈장
10.0016.0009	더블 3존 노즐	티그, 300A
10.0016.0010	더블 3존 노즐	티그, 200A
10.0016.0011	더블 3존 노즐	티그, 400A
10.0016.0012	더블 3존 노즐	혈장
10.0016.0013	3존 노즐 차가 워진 물	PTW 4500
10.0016.0014	5존 노즐 차가 워진 물	PTW 4500
10.0016.0015	3존 노즐 차가 워진 물	PJB 3500
10.0016.0016	5존 노즐 차가 워진 물	PJB 3500

토치 발진 장치

제품 번호.	안건	정보
10.0017.0001	진동 유닛	서보 모터

운영자 스테이션

제품 번호.	안건	정보
10.0018.0001	HMI 모바일 스테이션	롤러블
10.0018.0002	두 번째 풋페달	추가
10.0018.0003	추가 운영 스테이션	E-Stop, 두 번째 풋페달



LED 기술

제품 번호.	안건	정보
10.0019.0001	기계 LED	10W
10.0019.0003	시그널 타워 - 스마트라이트	RGBW

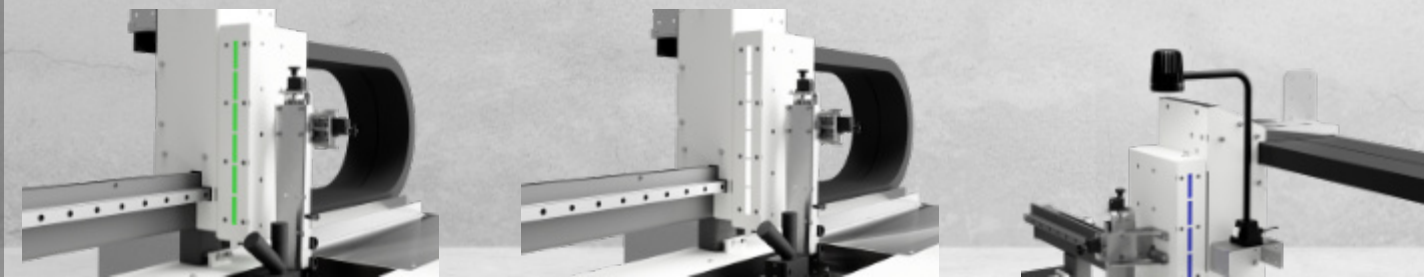

부품 정지, 이동 가능

제품 번호.	안건	정보
14.길이.0451	부품 정지	움직일 수 있는

가스 설정

제품 번호.	안건	정보
10.0020.0001	로터미터 - AR - L/min	유럽
10.0020.0002	로터미터 - AR - L/min	우리를
10.0020.0003	로터미터 - AR - L/min	아시아
10.0020.0004	로터미터 - AR - L/min	남아메리카
10.0020.0005	로터미터 - AR/H2 - L/min	유럽
10.0020.0006	로터미터 - AR/H2 - L/min	우리를
10.0020.0007	로터미터 - AR/H2 - L/min	아시아
10.0020.0008	로터미터 - AR/H2 - L/min	남아메리카
10.0020.0010	유량계 디지털	SMC 입출력
10.0020.0011	질량 흐름 제어	뮌헨
10.0020.0012	가스 스위치	디지털



소프트웨어 옵션

소프트웨어 번들

제품 번호.	안건	정보
10.7000.0001	고급 조정	더 많은 매개변수 추가
10.7000.0002	간단한 설정	지원 설정
10.7000.0003	고급 스토어	확장된 매장 및 지원
10.7000.0004	대시보드 모니터링	OEE, 프로세스
10.7000.0006	원격 액세스	OPC, 원격접속, 스마트서버

언어 팩

제품 번호.	안건	정보
10.7000.1000	언어 팩 - WEST	DE, EN, ES, PT, IT, FR
2000년 10월 7000일	언어 팩 - EAST	DE, EN, CZ, RU, TR,

용접 옵션

티그 DC

제품 번호.	안건	정보
10.5000.0001	FRONIUS TransTig 800	80A
10.5000.0005	FRONIUS TransTig 2200	220A
10.5000.0009	FRONIUS TransTig 2500	250A
10.5000.0013	FRONIUS TransTig 3000	300A
10.5000.0017	FRONIUS TransTig 4000	400A
10.5000.0045	로치 T 180 DC	180A
10.5000.0049	로치 T 220 DC	220A
10.5000.0041	LORCH V30 모빌 DC	300A
10.5000.0053	EWM 테트릭스 352 DC	티그, 300A

티그 AC/DC

제품 번호.	안건	정보
10.5000.0101	FRONIUS 매직웨이브 2200	220A
10.5000.0105	FRONIUS 매직웨이브 2500	250A
10.5000.0109	FRONIUS 매직웨이브 3000	300A
10.5000.0113	FRONIUS 매직웨이브 4000	400A
10.5000.0137	로치 T 180 AC/DC	180A
10.5000.0141	로치 T 220 AC/DC	220A
10.5000.0133	LORCH V30 모빌 AC/DC	300A
10.5000.0145	EWM 테트릭스 352 AC/DC	티그, 300A

플라즈마 DC

제품 번호.	안건	정보
10.5000.1001	프로니우스 TT 2200 PM10	220A
10.5000.1005	프로니우스 TT 3000 PM10	300A
10.5000.1017	MIG-O-MAT PlasmaJET 250	250A

플라즈마 AC/DC

제품 번호.	안건	정보
10.5000.1101	프로니우스 MW 2200 PM10	220A
10.5000.1105	프로니우스 MW 3000 PM10	300A

토치 냉각

제품 번호.	안건	정보
10.5000.5001	프로니우스 FK 2200	TT/MW 2200
10.5000.5002	프로니우스 FK 2500	TT/MW 2500 - 3000
10.5000.5005	로치 욱 7	T180 -220
10.5000.5006	로치 욱 5	V30
10.5000.5007	프로니우스 FK 4000	TT/MW 4000 - 5000

콜드와이어 피더

제품 번호.	안건	정보
10.5000.5201	프로니우스 KD 4000 D-11	TT / MW
10.5000.5207	로치 피드 1	뷔 30

MIG / MAG (GMAW)

제품 번호.	안건	정보
2004년 10월 50일	프로니우스 TPS 320i	320A
2008년 10월 50일	프로니우스 TPS 500i	500A
2016.10.5000	프로니우스 TPS 500i CMT	500A
2036년 10월 5000일	LORCH S5 스피드펄스 XT	400A
10.5000.2040	LORCH S8 스피드펄스 XT	500A
2044년 10월 5000일	EWM 타이탄 XQ 400 AC 펄스	400A
2048년 10월 5000일	클루스 퀴네오 넥스트 452	450A

MIG/MAG(GMAW) 원격

제품 번호.	안건	정보
10.5000.2101	FRONIUS RCUi	TPSi
10.5000.2102	로치 RC	스피드펄스 XT
10.5000.2103	EWM RC XQ 전문가 2.0	타이탄 XQ
10.5000.2104	클루스 RPU	퀴네오넥스트

플라즈마 열쇠 구멍

제품 번호.	안건	정보
10.5000.3004	프로니우스 TT4000 PM10	400A
10.5000.3008	프로니우스 MW4000 PM10	400A
10.5000.3020	MIG-O-MAT PlasmaJET 350	350A

플라즈마 열쇠 구멍 옵션

제품 번호.	안건	정보
10.5000.3101	FRONIUS 옵션 TIG	TIG 토치 PAP
10.5000.3102	MIG-O-MAT 옵션 TIG	TIG 토치

고성능 TIG

제품 번호.	안건	정보
10.5000.4004	프로니우스 TT 4000 만약 500	Kjellberg InFocus 토치
10.5000.4008	프로니우스 TT 5000 만약 1000	Kjellberg InFocus 토치
10.5000.4012	프로니우스 TT 5000 ArcTig	FRONIUS ArcTig 토치
10.5000.4016	프로니우스 TT 9400 만약 1000	전력 공유
10.5000.4020	프로니우스 TT 9400 ArcTig	전력 공유
10.5000.4044	KJELLBERG 포커스 TIG 1000 KD	1000A
10.5000.4048	EWM ForceTIG 1000 KD	1000A

추가 사항

물 냉각 장치

제품 번호.	안건	정보
10.4000.0001	HYFRA eChilly 1 CE	최대. 300A
10.4000.0002	HYFRA eChilly 2 CE	최대. 500A
10.4000.0003	HYFRA eChilly 3 CE	최대. 700A
10.4000.0004	판넬버그 RACK 1000 UL	최대. 300A
10.4000.0005	SMC HRS CE	최대. 1000A
10.4000.0006	SMC HRS UL	최대. 1000A

용접 연기 추출

제품 번호.	안건	정보
10.4100.0001	TEKA 핸디카트	움직일 수 있는
10.4100.0002	푸마터	움직일 수 있는
10.4100.0003	준비 팩	움직일 수 있는

용접 모니터링 시스템

제품 번호.	안건	정보
10.4200.0001	HKS WeldQAS	싸움
10.4200.0002	HKS WeldQAS	티그 KD
10.4200.0003	HKS WeldQAS	혈장
10.4200.0004	HKS WeldQAS	플라즈마 KD

캠 기술

제품 번호.	안건	정보
10.4300.0001	FRONIUS ArcView SINGEL	용접 카메라
10.4300.0002	POLYTEC 십자선 생성기	캠 조정

핸들링 시스템

제품 번호.	안건	정보
10.4400.0001	삽입 보조 장치	롤러 트랙 600
10.4400.0002	삽입 보조 장치	롤러 트랙 800
10.4400.0003	삽입 보조 장치	롤러 트랙 1000
10.4400.0004	삽입 보조 장치	롤러 트랙 1200
10.4400.0005	삽입 보조 장치	롤러 트랙 1400
10.4400.0006	삽입 보조 장치	롤러 트랙 1600
10.4400.0012	삽입 트롤리 마누엘	패 500
10.4400.0013	삽입 트롤리 마누엘	엘 1100
10.4400.0014	삽입 트롤리 전기식(배터리)	패 500
10.4400.0015	삽입 트롤리 전기식(배터리)	엘 1100

전기 부품

제품 번호.	안건	정보
10.4500.0001	바코드 스캐너	매개변수 로딩
10.4500.0002	에어컨 - 전기 캐비닛	35°C +
10.4500.0004	이더넷 연결 상자	섬유 케이블

추가 키트

제품 번호.	안건	정보
10.4700.0001	용접 스타터 키트 TIG	ABITIG MT 300W
10.4700.0002	용접 스타터 키트 TIG	ABITIG MT 260W
10.4700.0003	용접 스타터 키트 TIG	TTW 4500
10.4700.0004	용접 스타터 키트 플라즈마	PTW 3500
10.4700.0005	용접 스타터 키트 플라즈마	PJB 250
10.4700.0016	툴킷	시작 / 설정
10.4700.0017	NEUTRIX 텅스텐 분쇄기	움직일 수 있는

서비스 및 관리

포장

제품 번호.	안건	정보
10.8000.0001	나무 팔레트	트럭 운송만 가능
10.8000.0007	나무 상자 바다	항해용
10.8000.0013	나무 상자 공기	육상 및 항공료

훈련

제품 번호.	안건	정보
10.8100.0001	스타트업 및 교육 패키지	측면에 2D 포함. 여행하다
10.8100.0004	수용 패키지	측면에 3D 포함. 여행하다

운송(인코텀즈® 2020)

제품 번호.	안건	정보
10.8200.0001	FCA	슈넬도르프
10.8200.0006	FCA	드
10.8200.0011	FCA	유럽 연합
10.8200.0021	팀	드
10.8200.0026	팀	유럽 연합

케어

제품 번호.	안건	정보
10.8300.0002	예비 부품 패키지 소형	공압, 센서
10.8300.0005	예비 부품 패키지 전체	공압, 센서, PLC
10.8300.0008	서비스 계약 - 1년	X 시리즈
10.8300.0010	서비스 계약 - 2년	X 시리즈
10.8300.0013	보증 연장 24개월	X 시리즈

엑스

시리즈



Jprotek(제이프로텍)
경기도 화성시 동탄기흥로 570-6 골든아이타워 822호
jprotek1@gamil.com | +82 (0) 031-372-9435



PartOfPerfectWeld기술